

ЖЕМЧУГ ИСКАНИЙ
("NOSCE TE IPSUM")

ТБ

Т.В. Ларкина

**«ПОЗНАЙ САМОГО СЕБЯ»
(ОПЫТЫ С МАЯТНИКОМ ЖИЗНИ)**



МОСКВА 1996

СОДЕРЖАНИЕ

Предисловие.....	3
Пролог.....	9
Часть первая. ВВЕДЕНИЕ В ТЕОРИЮ ПСИХИЧЕСКОЙ ЭНЕРГИИ.....	13
О человеке.....	15
О телевизионном аппарате человека, вибрациях света и излучениях происходящих явлений.....	16
О психической энергии.....	17
Исследователю психической энергии.....	20
О маятнике жизни.....	23
О круге.....	25
О психомеханике.....	28
Вибрационный ключ человека.....	29
Об условиях проведения опытов над психической энергией.....	31
О накоплении психической энергии.....	34
О выдаче психической энергии.....	36
Часть первая. ОПЫТЫ С ПСИХИЧЕСКОЙ ЭНЕРГИЕЙ.....	39
Опыт 1. Сектор мышления и дуга основания.....	41
Опыт 2. Излучения человека. Степени качества психической энергии.....	45
Опыт 3. Присутствие всеначальной энергии в человеке.....	51
Опыт 4. Вибрационный ключ микрокосма.....	55
Опыт 5. Совместимость супружеских пар по вибрационному ключу и качеству психической энергии.....	58
Опыт 6. Плотность оболочки физического тела.....	65
Опыт 7. Степень познавательности.....	69
Опыт 8. Степень «жажды делания».....	73
Опыт 9. Степень всемогущества человека.....	77
Опыт 10. Степень ясновидения.....	81
Опыт 11. Степень яснослышания.....	86
Опыт 12. Степень яснообаяния.....	91
Опыт 13. Степень ясновкуса.....	96
Опыт 14. Степень ясноосязания.....	101
Опыт 15. Чувствознание.....	106
Опыт 16. О значении сердца и мозга.....	112
Опыт 17. Космические весы (Весы Беспредельности).....	116
Опыт 18. Синтез.....	122
Опыт 19. Огнесердие.....	126
Опыт 20. Степени познания.....	131
Опыт 21. Соприкосновение аур.....	136
 Список использованной литературы.....	 140

МОСКВА
1990 - 1996 гг.

ПРЕДИСЛОВИЕ

В наше время почти каждому человеку известно, что существует энергия, которая действует поверх всех физических и химических законов, признанных современной наукой. Чаще всего её называют биоэнергией (или энергетикой). Но в чём состоит сущность этой энергии, каково её предназначение, как, и в каких случаях, она применяется, можно и нужно ли её развивать в себе, как, и для каких целей, ею пользоваться? На все эти вопросы нет чётких ответов ни в традиционной науке, ни в философии, несмотря на то, что миллионы людей её уже применяют в своей практической работе.

Вместе с тем, столь значительный фактор в жизни людей, как психическая энергия, проявляющаяся в каждом событии на каждом шагу, не мог не привлекать внимания пытливости человеческого ума. В тридцатые годы 20-го века в книгах «Живой этики» (серия «Агни Йога») впервые было дано всестороннее освещение теории психической энергии и приведены методы рационального подхода к её изучению.

На современном этапе назрела необходимость углублённо исследования психической энергии с точки зрения совершенствования и унификации методов её определения для того, чтобы иметь возможность сопоставлять и анализировать полученные результаты.

Автор предлагаемого труда в течение нескольких лет, строго следуя советам и рекомендациям, даваемым в книгах Агни Йоги и письмах Е.И. Рерих, собрал вместе материалы по этому вопросу и провёл большое количество опытов над психической энергией с помощью маятника жизни. Были получены интересные результаты, которые, по мнению автора, привлекут внимание многих учёных и исследователей, работающих в области тонких энергий на благо человека.

В предлагаемом издании публикуется лишь малая часть опытов с целью общего ознакомления читателей с природой психической энергии и предлагаемыми методами учёта и сопоставления её проявлений.

Исследователь
Т.В. Ларкина

“NOSCE TE IPSUM”
(«Познай самого себя»)

Надпись над входом в Дельфийский Храм

Мудрость всех веков указывает: "Познай самого себя!" В таком совете обращено внимание на самое сокровенное, которому суждено стать явным. Огненная мощь, временно названная психической энергией, даст человеку путь к счастью будущего. Не будем надеяться, что люди легко признают своё достоинство. Они изобретут все доводы, чтобы опорочить каждое нахождение энергии. Они обойдут молчанием сужденное качество своего продвижения, но, тем не менее, путь - един!

Каждое познавательное движение встретим дружелюбно. Найдём силы отделиться от личных привычек и суеверий. Не будем думать, что легко оборотить атавизм, ибо наслоения физические несут в себе предрассудки многих веков. Но если твёрдо осознаем тягость таких отложений, то уже один из самых трудных затворов будет открыт. За ним отопрётся и следующий, когда поймём, зачем должны приложить в земном мире всё действие. Только таким путём дойдём и до третьего входа, где поймём сокровище вверенной людям основной энергии. *Кто научит признать её, тот будет истинным наставником.*

Не доходит человек до понимания своей мощи без Руководителя. Много всевозможных уловок таится на пути человека. Каждая приютившаяся, явленная ехидна надеется скрыть от человека самое драгоценное. Он, как путник заблудившийся, не знает в какой стихии искать преуспевания, но сокровище в нём самом. (Аум 371)

«Все люди медиумы...»

Следует раскрыть истинное значение так называемых медиумов. По значению самого слова они посредники между мирами. Но не забудем, что всем людям дано это общение, все люди медиумы. Конечно, неповторимое разнообразие мироздания даёт каждому воплощённому свой удел общения. Но дело в том, что большинство людей не замечает своих способностей. Наоборот, они под давлением невежества пытаются погасить каждое проявление своей особенности.

Так поймём, что посредничество между мирами дано каждому человеку в своей мере и в своей особенности. Как прекрасно изучать такое несравненное разнообразие. (Аум, 372)

НОВАЯ СТУПЕНЬ ЭВОЛЮЦИИ

*«Сознание – место встречи всех миров...
Скоро Новый мир победно начнёт утверждаться именно в сознании человека. Ведь сознание и есть поле борьбы старого и Нового мира...»*

Чудеса магии и чудеса техники перестают быть таковыми, когда поступают во всеобщее пользование. И фотографирование ауры, и передача мысли на расстояние скоро станут всеобщим достоянием. Наука пробьёт вход в Тонкий Мир и будет запечатлевать его формы на снимках. Будут изобретены и аппараты для контакта с развоплощёнными духами. Мир Тонкий войдёт в сознание человечества и станет неотъемлемой частью познаваемого им Космоса. Чудесность превратится в обычность, и потустороннее станет естественным.

«То, что в сознании первенствует на данный момент, то и окрашивает его своим цветом в соответствии с силой превалирующей мысли. Поэтому глубина восприятий и точность их относительна - от сильных и точных до смешанных с миром своих мыслей. Углубить восприятия можно лишь путем очищения экрана сознания от всего, что, вторгаясь, мешает контакту с фокусом Света...

Невозможность достичь - явление от сегодня. *Именно будущее является той сферой, где всё достижимо. Повторность попыток приблизит желаемое, а непрерывность их и постоянство - невозможное сделает возможным. Лишь бы не заслониться очевидностью, которая очень мешает, ибо от Майи она.* (Гр. 1-Сент.26.)

Сознание - место встречи всех миров - расширится достаточно, чтобы вместить всё. Переходный период очень труден тем, что сталкивается в сознании человека очень много энергий различного порядка. Энергии эти требуют длительной ассимиляции. Многого надо признать и принять, но уровень развития не позволяет. Получается разрыв между действительностью и очевидностью. Старые пути завели человечество в тупик, новые при узком сознании не вмещаются. Но жизнь идёт вперёд и увлекает людей в будущее. Поступь эволюции остановить невозможно. *Скоро Новый Мир победно начнёт утверждаться именно в сознании человека. Ведь сознание и есть поле борьбы старого и Нового миров.* Борьба эта всё более и более переносится на идеологическую почву. Получается водоворот столкновения мыслей и идей.

Волны эволюционных идей уже не остановить военной силой. *Волна идей - так Назовём новую ступень эволюции.* Конечно, новые идеи победят, и как бы ни старался старый мир защитит и сохранить свои позиции, поражение его предрешено. Ведь когда-то и инквизиция пыталась задержать течение мысли, и сделать Землю неподвижной и центром Вселенной, и ограничить возраст планеты шестью тысячами лет. Аналогия весьма многозначительна и очень похожа на текущее время. (Гр. 9-386).

«Сверхъестественного ничего нет, поддается и доступно научному исследованию всё...»

Надо снять покрывало таинственности, мистичности, суеверий и невежества с явлений Тонкого Мира и мало ещё изученной жизни человеческой психики. Сверхъестественного ничего нет, поддается и доступно научному исследованию всё. Новая аппаратура позволит подойти к непостижимым дотоле явлениям и доказать, что все эти явления материальны, хотя и иного порядка. Теория относительности сдвинула с места окаменевшие в веках понятия времени и пространства. Углубление пойдёт дальше. Изучение свойств всякой материи, до светящейся и выше включительно, подтвердит, что в этой области человечество и его наука делают только первые робкие шаги.

То, что раньше было известно только немногим, станет достоянием масс и войдёт в их сознание, как вошли явления магнетизма, электричества, атомной энергии и космических лучей. Беспредельность останется таковой же, то есть по-прежнему хранящей для человечества возможности все новых и новых открытий, но тайна двух миров тайной уже больше не будет. *И жизнь Тонкого Мира фиксируема будет на сверхчувствительную плёнку точно так же, как жизнь земная запечатлевается на обычной.* Сдвиги сознания трудно даются, но против научных открытий нельзя уже будет восстать и отвергать неотрицаемое, то есть несомненное. *Придётся и психику перестраивать соответственно, и образ жизни. Следствия мысли будут видимы явно на излучениях человека, и дисциплина мыслей станет столь же необходимой, как и правило обычного поведения.*

Воспитание станет двусторонним: внешним и внутренним. *От снимков излучений никуда не уйти, их фотография заменит современный паспорт или удостоверение личности и даст право на занятие того или иного положения в обществе и на определенную работу.* Так, например, снимки с отемнёнными эманациями, указующие на неизжитые язвы духа, будут препятствием для занимания той или иной должности, требующей определённой чистоты излучений. Тёмный дух высокий общественный пост уже не займёт. Особенно тёмных будут изолировать от людей, пока не изживут они свои язвы. Деление людей пойдёт по светотени, и недостойные в руководители не попадут.

Многое изменится в жизни общества. *И лектор, читающий о чистоте или нравственном совершенствовании, читая лекцию, на экране, чистотой своих излучений, будет свидетельствовать о том, что он имеет право на то, чтобы поучать других. Также и ложь оратора немедленно отразится на стоящем за ним экране. Придётся говорить только правду.*

Сейчас это трудно представить, но наука к тому приведёт. Несчастливых браков, из-за несоответствия аур, не будет, ибо к браку будут допускаться люди, принадлежащие к одному и тому же вибрационному ключу. Люди красивыми станут и очень здоровыми, благодаря согласованности аурических излучений. Красота войдёт в жизнь. Красота - основание Нового Мира. (Гр. 4-247).

О ПРАВЕ НА ВХОД В СФЕРЫ ПРОСТРАНСТВЕННОЙ ТАЙНЫ

«Всё совершается по Великому Плану, но кто же может сказать, что охватывает сознанием своим все детали его...»

«Чтобы получить университетский диплом, надо поработать несколько лет и поучиться. Сколько же лет или жизней надо потрудиться над тем, чтобы получить право на вход в сферы пространственной Тайны. Кто-то думает, прочитав несколько книг, приобрести право на вход. Но заблуждение это. Пока всё существо, все мысли, все энергии, всё устремление и все силы не отданы этой цели, право на вход не даётся. Всё доступно, всё открыто, но на известных условиях. Первое из них - самоотрешение, то есть отвержение от себя, то есть победа над самостью и личным началом в себе. Кто же захочет из миллионов людей принять в приложении к жизни формулу "отвергнись от себя". Формула древняя, но последователей не находится и доныне, если иметь в виду не единицы, но многих. Отвергнута формула самоотвержения, и двери к сокровенному знанию закрыты, и пространство зорко хранит свои тайны от тех, кто не принял этой формулы жизни». (Гр. 4-421).

«Нельзя ожидать эволюцию мира в мерах человеческих, обычных, окрашенных самостью личного мира и обывательским представлением о вещах. Путь духа по звёздам и даже за пределы нашей солнечной системы. Явление бесконечного восхождения малой личности земной, ограниченной данной ступенью понимания мира, отводит малое место на этом великом пути. И даже будущее вашей планеты, даже будущие воплощения, даже очередное воплощение разрушают тот личный мир и то временное окружение, которое создаёт себе человек в воплощении данном. И даже будущее, заповеданное Владыками и уже выливающееся в формы земные, не вмещается и не соответствует ожидаемым и ожидавшимся мерам.

Эволюция безлична, то есть она не считается с личными интересами человека и с его представлениями о вещах. Все служители Общего Блага, служители эволюции, устремляли человека в будущее, но никто из них целью конечной её не ставил личное благополучие и не был им окружен. Все пострадали, все были терзаемы, преследуемы, убиваемы, и никто не миновал тягости креста жизни. Форма страдает, и мучается дух, чтобы найти новое освобождение от облекающей его формы и подчинить эту форму себе.

Эволюция не считается с формой, ибо не форма, обречённая смерти, но дух, облекший её, является непрерываемой эволюционирующей сущностью жизни. Эволюционирует, конечно, и форма, но умирая и вновь возрождаясь в процессе своего утончающегося развития. Узор планетной эволюции духа сложен необычайно, и потому предусмотреть весь рисунок его умом человеческим невозможно. Отсюда и просчёты в ожидаемом ходе событий, ибо личные мерки и личные суждения неприложимы. *Всё совершается по Великому Плану, но кто же может сказать, что охватывает сознанием своим все детали его. Потому тот, кто принимает основы эволюции, идёт, полагая всё своё сознание на Владыку и прилагая энергии свои не ради себя, но ради мира и будущего.* Ради этого будущего закладываются новые ступени строительства жизни на грани каждого нового годового цикла, и уши имеющий, и глаза слышит зовы пространства и видит контуры эволюции следующей ступени, намеченные Планом Владык. Будущему порадует, ибо оно неотъемлемо и неизбежно, и путь - через него. (Гр. 1-Март 23).

ОБ ОПЫТЕ

*О сколько нам открытий чудных
Готовит просвященья Дух
И опыт - Сын ошибок трудных
И гений - парадоксов Друг!
И случай - Бог изобретатель!!!*

А.С. Пушкин.
1829.

ЛЕОНАРДО ДА ВИНЧИ ОБ ОПЫТЕ

«Нет действия в природе без причины; постигни причину, и тебе не нужен опыт...»

«...хотя природа начинается с причин и кончается опытом, нам надобно идти путём обратным, то есть начинать с опыта и с ним изыскивать причину...»

«Многие будут считать себя в праве упрекать меня, указывая, что мои доказательства идут вразрез с авторитетом некоторых мужей, находящихся в великом почёте, почти равном их незрелым суждениям; не замечают они, что мои предметы родились из простого и чистого опыта, который есть истинный учитель».

«Не доверяйте же, исследователи, тем авторам, которые одним воображением хотели посредствовать между природой и людьми; *верьте тем лишь, кто не только указаниями природы, но и действиями своих опытов приучил ум свой понимать, как опыты обманывают тех, кто не постиг их природы, ибо опыты, казавшиеся часто тождественными, часто весьма оказывались различными,- как здесь это и доказывается.*

«Опыт не ошибается, ошибаются только суждения наши, которые ждут от него вещей, не находящихся в его власти.

Несправедливо жалуются люди на опыт, с величайшими упреками виня в обманчивости. Оставьте опыт в покое и обратите жалобы свои на собственное невежество, которое заставляет вас быть поспешными и, ожидая от него в суетных и вздорных желаниях вещей, которые не в его власти, говорить, что он обманчив. Несправедливо жалуются люди на неповинный опыт, часто виня его в обманчивых и лживых показаниях».

«Истинная наука - та, которую опыт заставил пройти сквозь чувства и наложил молчание на языки спорщиков и которая не питается сновидениями своих исследователей, но всегда от первых истинных и ведомых начал продвигается постепенно и при помощи истинных заключений к цели, как явствует это из основных математических наук, то есть числа и меры, называемых арифметикой и геометрией, которые с высшей достоверностью трактуют о величинах прорывных и непрерывных».

ПРОЛОГ...

ЖЕЗЛ

Всё, что услышал от деда,
я тебе повторяю, мой мальчик.
От деда и дед мой услышал.
Каждый дед говорит.
Каждый слушает внук.
Внуку, милый мой мальчик,
расскажешь всё, что узнаешь!
Говорят, что седьмой внук исполнит.
Не огорчайся чрезмерно, если
не сделаешь всё, как сказал я.
Помни, что мы ещё люди.
Но тебя укрепить я могу.
Отломи от орешника
ветку, перед собой носи.
Под землёю увидеть тебе
поможет данный мной
жезл.

1915



Лозоходство.
(Гравюра XVIII века, Франция)
(Биолокация)

PENDELUM (лат.) – МАЯТНИК



(Маятник из Непала)

Из письма Е.И. Рерих от 5 июля 1934 г. :

«Родные Пасик и Юханчик, хочу предложить Вам крайне интересный опыт с так называемым «Сидерише Пенделум». Мы прочли его у Парацельса, и сейчас он очень в ходу, многие его изучают и делают замечательные определения.

Так, берётся маленький серебряный или чистой меди конус с ушком на его основании и подвешивается на конском волосе или же шёлковой нити, пожалуй, конский волос лучше. Затем ты берёшь этот волос, на расстоянии инчей шести или семи, можно и выше, как удобнее, от подвешенного конуса, между указательным и большим пальцем правой руки, причём остальные пальцы руки должны быть пригнуты внутрь ладони, а также левая рука не должна соединяться с правой; лучше держать её за спиною. Затем ты берёшь фотографическую карточку лица, интересующего тебя в смысле его качеств, и наставляешь конец конуса, скажем, над лбом или теменем на расстоянии пол-инча или инча, причём можно даже локтем опереться на стол. Тотчас же конус приходит в движение, начинает описывать или круг справа налево или обратно, или эллипсы, или прямую перпендикулярную линию. Бывают очень часто сбивчивые движения, так, например, начинает с эллипса, переходит в перпендикуляр, затем снова в эллипс и идёт как-то в бок и т.д. То же самое и по отношению к сердцу.

Теперь мы уже нашли следующие объяснения с помощью Владыки этим движениям. Чем выше человек духовно, тем круг его шире. У мужчин большей

частью круг, у женщин эллипс, но и у женщин бывает круг, так же как и у мужчин эллипс. Сбивчивые движения означают неустойчивое мышление, и сильно сбивчивые могут указывать на возможность сумасшествия. Перпендикуляр означает материалистическое мышление. То же по отношению сердца. Но следует отметить, что у уравновешенного человека оба круга, головной и сердечный, будут иметь одинаковые движения слева направо или обратно. Чаще встречаются разные. Кроме того, у человека очень большого духовного развития, как это ни странно, но сердце будет давать чёткую горизонтальную линию, тогда как голова круг. В то же время над карточкой умершего над головой и над сердцем получается горизонтальная линия, и это безошибочно. Мы делали опыты над живыми и над карточками. Получили следующее. У тебя и у Юханчика огромные круги в солнечном направлении и та же горизонтальная линия над сердцем. У Святослава и у меня такие же круги, но в обратном направлении и также горизонтальная линия над сердцем. У Ояны круг в солнечном направлении и горизонтальная линия над сердцем. У Яруи два круга. Интересные показания дали карточки других ближайших сотрудников, точно определяя характер. Также пробовали над умершими родственниками – безошибочно получали две горизонтальные линии. Но особенно интересные наблюдения делали мы над священными изображениями, они почти все давали круги над головой и горизонтальную линию над сердцем, причём круги были разного направления. Также взяли группу Акбара с его министрами. Над Акбаром и одним из его министров, должно быть, Абул Фазлом, круг над головой и горизонтальная линия над сердцем. Так можно определить характер человека. Конечно, всё можно проделывать над живыми, но можно делать и над фотографиями. Можно установить пригодность человека. Так, запомним: перпендикулярная линия и эрратические движения – плохие знаки. Можно определять также присутствие металлов в земле и др., но этим мы ещё не занимались. Конечно, это тот же принцип, что и в веточке орешника, но на этом всё гораздо более чётко и проще. Испытайте на Вашем ботанике. Конечно, не во всех руках он будет действовать, но у тебя и у Юханчика он, несомненно, придёт в действие. Против моего ожидания, он особенно сильно действует в моих руках, затем у Ояны, у остальных пока слабо. Так, мы можем определить пол в яйцах и жизнеспособность их. Над яйцом без зародыша пенделум стоит без движения, при слабых даёт перпендикулярную линию, при петухах – круг, курицах – эллипс. Очень может пригодиться это определение. Советую заказать, прилагаю рисунок. Если же почему-либо трудно заказать, пришлю тебе мой. Напишите. Это очень интересно.

Для разных целей их делают разного размера. Также можно взять серебряную монетку, провертеть в ней дырочку и навязать на шелковинку, но, конечно, она не будет так чётко указывать движения, ибо лучше, когда есть маленькая тяжесть и нить натянута. Ояна работала и с монеткой, но конус лучше. Один немец, упражнявшийся с этим многие годы, делал изумительные определения, устанавливал принадлежность вещей и даже приглашался в суд для опознания преступника, но это уже сложно... Упражняйтесь на известных Вам людях. Ведь карточки всегда можно найти. Также интересно, что в разные годы жизни получают разной силы движения в соответствии с развитием».

БИТВА

В досужую минуту покрутите радио по всем волнам, по всем станциям. Какая битва, гремящая над всем миром! И звуковые диссонансы, и мысленные противоречия сражаются и заполняют атмосферу. Над всем идёт битва токов, солнечных пятен, вихрей и взрывов. Временами волны выедаются какими-то мощными воздействиями. Это не гроза, гремящая по волнам, а какой-то магнитный вал, заставляющий умолкнуть все голоса. Такие онемения замечались, иногда на целые часы прерывалась радиопередача.

И физически и психически властвуют пространственные двигатели. Только теперь научное внимание начинает устремляться в сферы, всем близкие. Полёты в стратосферу являются робкими попытками уяснить великую механику и химию, водящую мыслями человечества.

Близок час, когда и врачи подумают о воздействиях радиоволн и всего, что плотно наполняет пространство. Говорят, что солнечные пятна влияют на психику человека. Мощные химизмы, разлитые в природе, конечно, не только влияют, но создают целые катаклизмы. И не умеют ещё люди приложить разумно великие пространственные энергии. Даже пытаются отмахнуться от познания их, точно трясогузка противится космическому величию.

Электричество - одна частица космической энергии - представляется людям уже конечным завоеванием. Мало ли этих частичных овладений! Доступна всем радиопередача. Но и такая очевидность редко устремляет мысль в державу энергий. И не является сознание ответственности за недоброкачественное наполнение пространства.

Когда-нибудь врачи-психологи будут экспериментировать над пространственными воздействиями на человека. Всякое наблюдение требует время. *Каждый психологический опыт нуждается в кооперации. Без сотрудничества, без доверия, без доброжелательства невозможно приблизиться к сферам тонких энергий.* Велико сверхчеловеческое напряжение в незримой пространственной битве. Каждое живое существо причастно к ней. Чем больше расширено сознание, тем глубже понята ответственность за всё творимое. Чтобы успеть в малом, надо много знать.

8 Августа 1941 г.

ЧАСТЬ ПЕРВАЯ

ВВЕДЕНИЕ В ТЕОРИЮ ПСИХИЧЕСКОЙ ЭНЕРГИИ

Если собрать все опыты с психической энергией, то получится ценная сокровищница доступа к Высшему Миру. Ничто сверхъестественное или темное не утяжелит такие наблюдения. Так естественно, честно и полезно будет наблюдение над великой психической энергией. (Аум, 251)

Если посвятить всю свою жизнь и каждую строчку записей вопросу изучения аппаратуры человеческого микрокосма и его возможностей, то одной жизни будет для этого недостаточно. Ведь в сложности человеческого аппарата заключён весь Космос и все его законы. Пределы же сознания на данной ступени его эволюции не позволяют постигать то, что ему недоступно. Поэтому изучение человека будет продолжаться до тех пор, пока живёт человек на Земле и в мирах, и пока не закончится эволюция духа и движение его по пути беспредельного восхождения. А так как само понятие Беспредельности не предвидит конца, то и нет конца и предела постижению сложнейшей структуры человеческого микрокосма.

Конца изучения нет ещё потому, что всё новые способности открываются в человеке, которые могут проявляться через развивающуюся и растущую аппаратуру его нервных, психических и огненных центров. К изучению жёлёз наука подходит только теперь, и то только вслепую, так как не имеет в руках ключа. Точно так же и изучение материи не может остановиться на какой-то ступени, где можно будет сказать, что изучено всё.

В Беспредельности всё беспредельно, также и особенности, и свойства материи. Лестница жизни не имеет конца, и каждой её ступени соответствует известная ступень утончения того, что люди называют материей и что составляет сущность того мира, который он видит вокруг, в какой бы оболочке он не находился.

Всем степеням утончения сознания соответствует и утончение тех оболочек, через которые проявляется сознание и утончение окружающих условий или слоёв материи. Словом, сказать, что человек или наука знает всё – значит утверждать то, чего и быть никогда не может. Понимание этого утверждения указывает на относительность всех человеческих знаний и открывает путь к беспредельному познанию и мира, и человека.

Идеал – всезнание, всемогущество, вездесущность, всевидение и так далее. Во всей полноте все эти качества духа недостижимы, но та или иная степень их, и степень очень высокая, достигнута Теми, Кто тоже когда-то были людьми и Поднялись много выше по ступеням Лестницы Света. Но и Они, как об этом свидетельствует Сам Будда, говоря о Себе, говоря, что ни все знания, ни все видения, ни всемогущества Он не достиг.

Надо понять, что, сколько бы ни изучать макромир вне человека и микромир в нём, конца изучению нет, как нет конца и пределов ни времени, ни пространству, в котором проявлены миры, ибо существуют они в беспредельно развивающейся Вселенной, развитию которой не положено никакого конца.

Одухотворение и утончение той материи, из которой состоит планета, в значительной мере зависит от психо-духовного состояния людей. Планету можно улучшить, планету можно ухудшить и довести до такого неравновесия, что она окончит своё существование взрывом. Последнее касается только Земли, где тёмные силы задерживают её эволюцию и нарушают космическое равновесие её энергий.

Планета – это космический дом человечества. Много миллионов лет потребовалось на то, чтобы каждая живая форма приспособилась к условиям жизни Земли и могла эволюционировать. Особенно это относится к человеку. Если бы Земля закончила своё существование взрывом, человечество оказалось бы в Космосе без пристанища, и сколько времени потребовалось бы вновь, чтобы люди смогли снова пройти этот длительный процесс адаптации.

Земной организм, то есть тело Земли, резко реагирует на воздействие тех энергий, которые порождается человеческим организмом. Даже на физическое тело яро действует мысль, вызывая заболевание или, наоборот, укрепляя здоровье. Но действие коллективной мысли всего человечества на тело планеты мощно необычайно. Бури, наводнения, ураганы, землетрясения и прочие бедствия – есть результат воздействия соответствующих этим неуравновесиям мыслей. Когда утвердится мир на Земле и мир и равновесие в человеческом сердце, все эти симптомы болезненного состояния планеты исчезнут.

Сад свой земной может украсить человек; пустыни – позор человечества – озеленить; истощённые силы планеты восстановить и создать на Земле совершенно иные условия жизни. Особенно болезненно отражается на здоровье Земли уничтожение животного и растительного мира: диких животных и птиц и уничтожение лесов. Именно уничтожение девственных лесов бесполезно, ибо нарушается гармоническое сочетание энергий растительного мира. Искусственно посаженный парк и естественная поросль леса различны по своей психической природе и созвучию энергетической тональности. Так же губительно хищническое расхищение земных недр. Металлы в их естественном состоянии служат проводниками планетных токов, и, нарушая их, люди вносят дисгармонию и в порядок этих явлений. *Скоро будут открыты неиссякаемые источники получения космических энергий, и расхищение планетных богатств будет до некоторой степени приостановлено.*

Вторая опасность – это нагнетание пространства вокруг Земли, или её ауры, различными видами уже известных людям энергий. Пространство буквально раздирается ими, но больше всего неуравновешенностью человеческих мыслей. Человек – породитель мощных энергий, силы свои устремляет более на разрушение, чем на созидание, и пожинает плоды того, что посеял. Планету можно лечить только любовью ко всему и ко всем, и тогда энергия духа будет творящей и созидающей и приводящей в гармонию тело планеты. Ответственность за Землю лежит на человеке, и надо её осознать, иначе дом свой земной в порядок не привести, и жизни на Земле не устроить. Чудовищное невежество и безответственность порождают ряд чудовищных следствий. Тяжко мечется дух человеческий в удушающих следствиях своих собственных деяний и будет метаться, пока не поймёт, что сам породил он всё то, что его окружает. Сам породил, сам искупает и сам может творить иные условия жизни.

О ЧЕЛОВЕКЕ

Человек – существо огненное. Каждый атом тела его – это огонь. Каждая клеточка – электробатарея. Каждое движение и каждая эмоция – вспышка огня. Огненная мысль человека, и дух его – тоже огонь. Так разные степени и градации огня составляют структуру его микрокосма. Поэтому и овладение собою и своими энергиями будет овладением огнём. Равновесие, спокойствие, самообладание, самоконтроль, настороженный постоянный дозор – все это является разновидностями способности управлять своими огнями. Если каждое движение внутри микрокосма человеческого есть проявление огня, то каждая длительная привычка, как длинный ряд последовательных действий, представляет собою форму кристаллизованных огней, форму устойчивого пламени, утвержденного силой привычки в ауре человека. Обладатель привычки может быть или ее рабом или владыкой, в зависимости от того, он ли владеет привычкой или она им. Власть над привычкой и контроль над нею указывает на овладение данной формой огня; подчинение привычке – на неумение управлять своими огнями.

Следовательно, если все качества духа являются формами утвержденных в человеческом микрокосме огней, то и привычки, склонности и тенденции человека тоже суть формы огней, уявляемых в выкристаллизовавшихся отложениях в его ауре. Рефлекторные действия совершаются под влиянием действий привычных. Неконтролируемое дозорным сознанием пламя особенно ясно проявляется в рефлекторности действий. Условные рефлексы – свойство животного организма, но воля человека может контролировать каждый условный рефлекс, вызывая рефлекс противоположный или тот, который хочет она. Этим отличается отношение к условным рефлексам со стороны животного и со стороны человека. Человек властен над своими рефлексами и над своими рефлекторными действиями. Каждое проконтролированное рефлекторное движение указывает на овладение теми огнями, которые его сопровождают. Рефлекторность есть лунное наследие далекого прошлого, ибо дана человеку власть над всякою плотью, и прежде всего над микрокосмом своим и особенно над животными сторонами его сущности. К овладению собою приводит постоянный контроль над собой. Контроль и есть уже овладение своими огнями. Также и молчание будет великим накопителем огненной энергии, ибо каждое слово – это вспышка огня. Болтливые люди запаса психической энергии не имеют, ибо постоянно расточают ее. Но и молчать надо умеючи, ибо и гнилой пень молчалив.

Таким образом, власть над собою обуславливается самообладанием и самоконтролем и напряжением постоянного дозора. Это приводит к овладению мыслью, к овладению эмоциями, к овладению движениями и жестами. Виды активности человека многообразны. Все они огненны, и контроль над всеми над ними означает овладение пламенем. Когда вдруг осознал человек, что может управлять любой привычкой своей и склонностью каждой, что воля его распоряжается в его микрокосме, который является лабораторией для всех ощущений, тогда близко победа. Владыкою огненной мощи своей осознает себя победитель. К этой власти ведет огненная лестница духа, и каждая маломалейшая победа на ней поднимает человека и приближает его к цели великой. Огни накопить и умножить и ими уметь управлять – цель

человека. С этим находится в тесной связи и оформление огненного тела, которое не может оформиться, пока не достигнуто овладение всеми другими телами, стоящими ниже его. Следует помнить при этом, что все проводники, или тела, человека управляются и приводятся в движение огнем, ибо огненное начало лежит в основании всего, что существует в проявленном мире. (Гр.. (1961 г.)-191).

О ТЕЛЕВИЗИОННОМ АППАРАТЕ ЧЕЛОВЕКА, ВИБРАЦИЯХ СВЕТА ИЛИ ИЗЛУЧЕНИЯХ ПРОИСХОДЯЩИХ ЯВЛЕНИЙ

Телевизионный аппарат человека, заключённый в его организме, когда-то работать начнёт и уже работает как-то, только внимания должного этому не уделяется, и потому чудеснейшее свойство собственного аппарата не понимается и не оценивается. Купленный телевизор может сломаться или устареть и зависит от телецентра и многих других условий, но внутренний телевизор - достижение неотъемлемое, потому на утверждающуюся работу его следует обратить особое внимание, чтобы ему не мешать действовать, когда условия позволяют. Даже для простой машины нужно масло и энергия, тем более смазка такая нужна для психической аппаратуры человека. Фотоаппарат человеческого мозга и сознания тонок необычайно и более совершенен, чем все механические фотоаппараты, вместе взятые. От этого аппарата человеческого до телевидения мозгом и центрами слуха и зрения расстояние вовсе не так уж велико, и надо помочь себе самому обострением внимания и наблюдательности к явлениям, происходящим в собственном микромире человека.

К памяти природы имеют доступ все, только люди не знают, как можно воспользоваться этим. *Каждый предмет или вещь, в радиусе которого когда-либо что-либо происходило, запечатлевает на себе вибрации света или излучений происходящих явлений, подобно тому, как плёнка фотоаппарата запечатлевает вибрации, исходящие от снимаемого предмета.* Этим свойством запечатлевания обладает сама материя, из которой состоит окружающий мир. *Эти отпечатки или наслоения на вещах или предметах нестираемы временем.* Каждый предмет является как бы хранителем запечатленных на нём снимков.

Старинные вещи, ожерелья, кольца, древние камни на перекрестках дорог видели много и много хранят. Стены домов, дворцов, храмов, старинные города, крепости - это архивы запечатлённых на них или в них событий. Эти вибрации, или образы, можно вызвать к проявлению на экране сознания человека.

Если взять в руки старинный перстень, ожерелье, копье, или меч, или какой-либо другой предмет и сосредоточиться на нем мыслью, то он начнет говорить сам за себя и рассказывать то, что он видел. Для этого нужно соблюсти лишь одно-единственное условие, а именно: *полное отрешение от себя, от своих мыслей.* *Надо сделать так, чтобы поток собственных мыслей остановился и экран сознания стал чист, как полотно, и чтобы образы и мысли личного порядка не бороздили его.* Формула «отвергнись от себя» применима и здесь и является неизбежным условием тонкого познания. Можно прило-

жить предмет к третьему глазу, мысленно сосредоточившись на нём и исключив все сторонние мысли. Все просто, легко и доступно, если самоотвержение утверждено. Но если мысли о себе и своё занимают в сознании первое место, закрыты тогда врата высшего познания. Так можно видеть, как стражем порога к сокровенному знанию становится самость и из простого обывательского явления превращается в стража порога, дракона порога, преграждающего человеку вход в царство безграничных возможностей духа. (1960 г. Апр. 13.)

Как бы ни было тяжело, всё же можно явить и равновесие, и спокойствие, и выдержку, то есть какую-то степень владения собою. В любых обстоятельствах возможно упражнять звучащие в данный момент качества духа. Только дряблая, безвольная распушенность недопустима. Чтобы собрать силы духа, совсем не требуется воевать с ветряными мельницами текущего часа. Силы духа сосредоточиваются и напрягаются поверх и вне зависимости от того, что происходит вовне. И никто не может помешать этому, кроме самого человека. Это процесс внутренний. *Будем учиться призывать силы из глубин духа вопреки всему, что происходит во внешнем мире, окружающем нас.* (Гр. 8 - 115)

О ПСИХИЧЕСКОЙ ЭНЕРГИИ

«Психическую энергию называют органом четвёртого измерения»

Братство. 1-36

"Новый Мир требует новых понятий, новых форм и определительных. Все происходящее ясно указывает, куда направляется эволюция. Создаётся эпоха общего сотрудничества, общего дела и коллективной солидарности всех трудящихся, вне всяких классов. И самая насущная задача, встающая сейчас перед человечеством, есть именно синтезирование духовного с материальным, индивидуального с универсальным и частного с общественным.

Новые достижения в науке, новые исследования и нахождение законов психической энергии потребуют нового проникновения и понимания мира субъективного и мира духовного. Именно нахождение законов психической энергии поможет установить новое устройство жизни. Связь мира плотного с тонким миром энергий станет очевидной, и Высшая Мудрость утвердится Силою, ведущей и связующей всё бытие.

Мир будущий, Мир Высший, грядёт в доспехе лучей лабораторных. Именно лаборатории укажут на преимущества высшей энергии, и не только установят превосходство излучений человека над всеми до сих пор известными лучами, но будет наглядная разница в качестве таких излучений, и, таким образом, значение духовности будет установлено в полной мере.

Познание высших законов, подчинит технику духу, и отсюда утвердится и познание высших целей, которое поведет к преобразованию всей материальной природы. Преображённая природа, преображённый дух народа подскажут и новые, лучшие формы устройства жизни". (Из письма Е.И. Перих).

* * *

Учёные, говорящие о подсознании, о мозговых и нервных рефлексах, о животном магнетизме, о телепатии, говорят, конечно, об одном и том же, о психической энергии, но это слово почему-то не произносится. Урывки знания сами просятся в одно русло, но суеверие мешает обобщать факты. Чистая наука не боится переулков. Теперь обращают внимание на изучение секретций, может быть, этот путь наблюдений за выделением желез натолкнёт на существование и других отложений. Ведь их секретии лишь недавно заслужили внимание, хотя древняя медицина давно указывала на значение выделений. Этот вопрос стыдливо обходилась, хотя вся природа кричала о нём. Но неужели диалектический материализм есть лишь ограниченность? Развитие сознания приближает нас к осязанию целой мощной энергии. Неужели можно по-прежнему мыслить лишь половиною мозга, не заботясь о запертых сокровищах? (Агни Йога, 601)

* * *

Замечали, как астральные существа могли принимать любые формы и творить различные облики? Это достаточно удостоверено снимками. Какая же энергия помогает им в творчестве? Конечно, это психическая энергия, если она образована в воплощенном состоянии.

Изучая психическую энергию, можно нащупывать многие её качества. Не только страшные привидения, сколько реакция нашего организма важна в наблюдениях. Древние говорили: «Гора Матери Мира от земли до Небес», тем самым указывая на единство сущего. Неужели в век культуры люди могут согласиться со своим уничтожением или с условностями извращения религий. Когда, наряду с механикой, так властно заявляет о себе психомеханика, может ли существовать тупое отрицание? Люди встречаются во имя лучших задач. Где же эти задачи? Невозможно твердить, что внешние условия жизни есть отражение сознания. Колблется ум, но ликует сознание. Это не есть противоречие, но поверхность и сущность. Куда же повернуться? Даже ребёнок скажет – к сущности. Даже ребёнок стремится снять колючую кору, чтобы освежиться соком. Ничто не может препятствовать нам обновиться сознанием. (Из писем Е.И. Перих)

«Мысль не имеет пристанища среди признанных наук, и психология может быть единственным оплотом изучения мысли, иначе говоря, психической энергии. Сейчас особенно необходимо поставить эти вопросы на научную почву. Но для этого требуется сотрудничество целого ряда ученых, располагающих различными лабораториями. Не стыдно ли, что до сих пор науки разделялись на отдельные лагеря, не имея связи между собою? Получается, что одни науки признаются достоверными, но другие находятся под сомнением. Конечно, такое сомнение основано на невежестве и предрассудках.

Трудно себе представить, насколько сильны предрассудки. Нужно повторять это от дворцов и до хижин, и, быть может, самые сильные предрассудки живут во дворцах. И нужно повторять о назначении науки.

* * *

Область тончайших энергий неисчерпаема. Можно говорить о познании ее, но не о знании её. Говорю не для разочарования, но для ободрения. Если возьмём картограмму человеческих проникновений в пределы дальних энергий, получим очень беспорядочную линию. Люди бросались в простран-

ство, не поддержанные ни своими близкими, ни Высшими Силами. Получалась картина водолаза, который опустился на одну точку дна океана и должен дать объяснение всей подводной жизни. Нужно, чтобы наблюдались всевозможные явления и сносились бы в лаборатории исследований. Сколько раз сказано, что одинокий исследователь не может успеть наблюдать все нити энергий. *Очень часто непосредственное чувство ребёнка могло подсказать нужные наблюдения. Не случайно говорю о врачах и школьных учителях, и те и другие имеют вокруг себя широкое поле для наблюдений.* Они могут приближать внимание окружающих к самым высоким предметам. Много пользы могут они принести науке, подобно станциям метеорологическим. Самые обычные люди могут слышать о разных малых проявлениях, но кто скажет, где малое и где большое? Часто не хватает только одного звена, чтобы заключить очень важное наблюдение. (Братство, 225.)

* * *

Какими земными словами выразить, что тончайшая энергия проявляется в каждом движении человека? Как утвердить, что та же энергия приводит в движение и миры? Как пояснить, что она же и в мысли и в действии? Она же и побуждающая, и останавливающая причина. Она же не мерит малое и великое. Кто поймёт, где Первопричина всего? Кто же может пронести знание о великой энергии по всему свету?

Может быть написана книга о малых причинах и о великих следствиях. Конечно, такое определение возможно лишь от земного измерения. Но поучительно проследить, какие причины порождали большие следствия - можно изумляться малости видимых причин. Многие даже вообще не упомнят ничтожных побуждений. Посмотрим, как могло получиться такое несоответствие? Можно найти объяснение в кармических причинах. Кроме того, человек трудно различает малое от великого.

Явленная психическая энергия должна напомнить о присутствии великой энергии во всём. Так научимся осмотрительно относиться к малому.

Умейте помыслить о великой энергии. (АУМ, 426)

* * *

Преступность возрастает; жестокость и свирепость увеличиваются. Необходимо заглянуть в корень таких позорных явлений. Не могло человечество без причин стать хуже. Но кроме причин космических, и в самом человечестве имеется основание быть потрясенным. Нельзя бесконечно отрицать психическую энергию. В силу нагнетения космического и психическая энергия человечества усиливает давление. Она не только не признаётся, но даже попирается, вызывая болезни физические и психические.

Давно установлено, что преступность есть болезнь психическая. Также и садизм, и жестокость, и свирепость остаются следствиями той же психической эпидемии.

Нельзя избавить человечество от таких бичей, если не обратить внимания на состояние психической энергии. Она вырастает в давление. Она, подобие гремучего газа, представляет опасность взрыва. Остаётся направить её в мощное сужденное русло, иначе она окончит эволюцию. Но такие воздействия на всеначальную энергию не могут быть случайными. По всей планете должны возникнуть учёные, культурные очаги, которые в сотрудничестве будут заниматься воспитанием психической энергии. Такая сеть может внести основы научной дисциплины.

Не будем откладывать действий по образованию человека, как носителя психической энергии. Много имеется отдельных попыток, но теперь нужен как бы кооператив по исследованию этих энергий. Не нужно ограничивать такую полезную работу условностями, ибо самые неожиданные разнообразные сотрудники могут принести свой жизненный опыт. (АУМ,- 513,514)

ИССЛЕДОВАТЕЛЮ ПСИХИЧЕСКОЙ ЭНЕРГИИ

1. Каждый может наблюдать явления психической энергии в любом месте и в любое время. Нужно сосредоточить внимание и хотя бы кратко отмечать замеченные проявления. Наверное, среди таких заметок будут и ненужные, но этим не следует смущаться. *Записи имеют огромное значение, ибо проявления психической энергии необычайно быстро забываются. Каждый день нечто необычное происходит.* Не нужно считать, что имеют значение лишь какие-то потрясающие явления, иногда уловление мысли или нахождение нужных страниц может дать очень показательный пример работы психической энергии. Кроме того, путь внимания выработает и терпение, качество необходимое для исследователя. (Аум, 314).

2. Весьма осмотрительно даём указания об исследовании психической энергии. *Во-первых, некоторые люди могут употреблять сведения во зло; во-вторых, некоторые могут злоупотреблять опытом в отношении своего здоровья; в-третьих, некоторые, не имея способности к этому опыту, могут клеветать о неосуществимости сказанного.* Пусть лишь преданные к знанию приобщатся к серьезному изучению. Всем приходилось встречать многих, которые из самого важного делали посмешище. Издевательство не есть только невежество, оно доказывает низость сознания.

Утверждаю, что психическая энергия должна быть изучаема со всем вниманием. При обсуждении психической энергии не должно быть препирательств. Каждый опыт может быть повторён в понимании индивидуальности отдельных случаев. Именно, каждый опыт протекает в особых условиях. Это обстоятельство следует помнить, ибо найдутся люди, которые даже от тончайшей энергии потребуют механического повторения. ... (Аум, 390).

3. Мы видели, что психическая энергия имеет ближайшее отношение к огню, представляет неотъемлемое приобретение и имеет аккумулирующее свойство. Значит, эта энергия может быть накапливаема на предметах, которые вызовут напряжение воли. *Успешное накопление энергии может даже заставить предмет светиться или сообщать мысль внушённую. Вот научное объяснение священных предметов.* Правильно будет найти в них отложение психической энергии, если только нелепые послышки не сотрут ценные накопления.

Люди с запасом психической энергии должны составлять сокровище государства. Не миллионами двуногих должна гордиться страна, но складом психической энергии. Ради одного запаса психической энергии можно пощадить тысячи неведающих.

Скажем о явлении шара с поверхностью из асбеста на пластинке из лития. Пифии полагали левую руку на шар, держа правую ладонь кверху с полусогнутыми пальцами для накопления пространственной энергии.

Как магнит, каждое напряжение психической энергии привлекает к себе зародыши энергии, разлитой в недрах людей. Значит, каждый собственник сознательной энергии будет сам по себе общественным благом. Так заботливо отнесёмся к каждому накоплению энергии. (Знаки А.Й.- 522)

4. Учение «Живой Этики» настаивает, прежде всего, на развитии духовности, ибо без этого основного фактора все манипуляции с тончайшими энергиями не только будут разрушительны, но и невозможны. Все аппараты будущего для собирания и конденсации тонких энергий будут нуждаться в наличности психической энергии высшего качества, или духовности в операторе. Многие тончайшие соединения возможны лишь в присутствии ауры определённого напряжения и состава. Так и изготовление знаменитого философского камня нуждается в определённой ауре двух начал (мужск. и женск.), духовно вполне сгармонизированных. (Из письма Е.И. Перих от 25.10.36.)

5. Каждый, желающий исследовать психическую энергию, должен, прежде всего, заняться испытанием своей психической энергии. При различных опытах можно заметить, как действует своя энергия. Каждая энергия имеет особые свойства. Ошибочно думать, что если закон един, то и все частичные проявления будут совершенно одинаковы.

Чем тоньше энергия, тем качества её будут неразличимее на грубое зрение. Так нужно, прежде всего, установить прочно основное качество, которое будет пробным камнем. Таким качеством будет чистота мыслей при желании принести самоотверженную пользу. ...

Психическая энергия оседает на всех предметах. Осадки её будут относиться к пространственным отложениям, потому можно изучать не только состояние личной энергии, но и энергии собирательной. Для этого нужно наблюдать снег или дождевую воду. Вообще развитие наблюдений даст много новых сочетаний. (Аум – 269).

6. Иногда нелегко заставить себя думать, но ещё труднее приказать себе не думать. Умение владеть мышлением зависит от постоянного упражнения; для опыта такое упражнение необходимо. Каждый день можно заставить себя не думать о чём-то определённом. Но не следует себя обманывать, что приказ не думать уже может в себе не содержать мысли.

Полный отказ от мысли и предпосылки уже является большой мыслительной дисциплиной.

Наблюдения над психической энергией зависят от внутренней честности исследователя. Он сам лишь может судить, когда он избежал желаний.

Более одного часа нельзя заниматься опытом, ибо можно выдать чрезмерно энергию, что скажется через некоторое время. (Аум.404-406)

7. Нельзя сомневаться в начертаниях психической энергии. Она, как все-начальная, познавательная сила не может ошибаться, принимая случайное настроение за сущность. Уявление мысли о значении психической энергии уже будет как бы накачиванием её из пространства.

Магнит мысли принесёт самые ценные части психической энергии. Нужно полюбить её. Нужно признать её постоянное присутствие. Такое мышление вовсе не легко. Нужно найти много терпения, чтобы сохранить его под натиском всех необузданных течений пространственных. (Братство, 55).

8. Особенно недопустимо стремиться прилагать тончайшие энергии для личных целей. Пусть Высшая Сила сообщает нам внутреннюю мощь, но нельзя

применять насильственно прекрасную энергию для выгоды и корысти. Дайте лишь вход Силе прекрасной, и многое приложится. (Братство, 417)

9. **Наблюдения с маятником жизни показывают великое значение психической энергии. Самый простой способ может пробудить самые глубокие познания, лежащие в глубине сознания. При этом особенно важно отмечать пространственную вибрацию, которая действует, как беспроводный телеграф.** Каждый час может выявить качество пространственных токов, которые описывают состояние целых народов.

Разве не поразительно, что человеку дано знать такие синтезы мировых событий, и он так пренебрегает самым ценным своим достоянием.

АУМ в своем созвучии напоминает о той же энергии, которая в сокровенности, в огне мысли претворяет самые великие возможности. (АУМ, 346, 347)

10. **Неповторимость опытов с тончайшими энергиями часто отвергает внимание учёных.** Но они забывают, что не энергия неповторима, но они сами. К тому же не умеют они создать повторимые условия, окружающие опыты. Много раз приходилось вам замечать, насколько различны привходящие обстоятельства. Но даже *весьма умудрённый учёный не придаёт значения очень разнообразным условиям. Прежде всего, он не обращает внимания на своё настроение, но состояние нервных центров будет решающим для многих опытов.* Также забывается и качество сотрудников, принимающих участие в опытах. Но даже в древности, а затем алхимики очень понимали ценность сотрудничества. Они знали и значение пола. Они не отрицали лунное воздействие и силу явленных планет. Но сейчас такие первобытные условия считаются почти колдовством. Невозможно уговорить людей, что они носители разгадки многого. (Братство, 418)

11. Каждая молитва есть преддверие, но не заключение. Обычно молитва понимается как нечто заключительное. Не может общение с Высшим Миром быть без последствий. Каждое приоткрытие сокровенных Врат уже обновит струны сознания. Обновление не будет о прошлом, но должно направить в будущее. Молитва, таким образом, будет Вратами в будущее. Следует запомнить эту творящую силу. Нельзя ограничивать себя явлением внешней молитвы, такое притворство будет самым вредным кощунством. ...

Тонкий Мир уже становится почти лабораторным понятием. Пусть будут наименования разные, но цель изысканий будет едина. Не потревожим учёных, которые приближаются к Великому Неизвестному. Нам безразлично, как они назовут искры Света Единого. В приближении они заподозрят множество разделений. Они будут по-своему правы, ибо психическая энергия явит им свой лик в зависимости от качества энергии исследователя. (АУМ, 267)

12. «Я всегда против широкого оповещения личных опытов. Главным образом потому, что этим самым как бы даётся готовая программа или канва для вышивания по ней узоров. Прочтя такие описания, многие впечатлительные психики начинают немедленно видеть и ощущать подобные же явления. Но ценность именно в том, чтобы каждый самостоятельно подмечал у себя огненные явления, ибо явления эти не должны быть подсказаны, тем более, что они должны различаться у каждого индивидуума. Вот почему так важно, чтобы серьёзные наблюдатели записывали свои наблюдения и затем сравнивали их». (Из письма Е.И. Перух).

О МАЯТНИКЕ ЖИЗНИ

«Когда многие земные аппараты придётся уничтожить, вследствие вреда, тогда настанет время приблизить человечество посредством природного аппарата. Грамотный буквою может действовать лишь на поверхности Земли - грамотный духом может действовать вне границ....» (Озарение)

«В мире всё неповторяемо. Закон един, но воздействия на его материю производят неисчислимы сочетания. Человечество делится на два определённых типа: Один чует это неповторяемое богатство Космоса, другой, для которого всё неподвижно, однообразно и не имеет ни значения, ни красоты. В последнем виде человечества найдёте эгоистов, которые сами себя ставят превыше всех великих проявлений Природы.

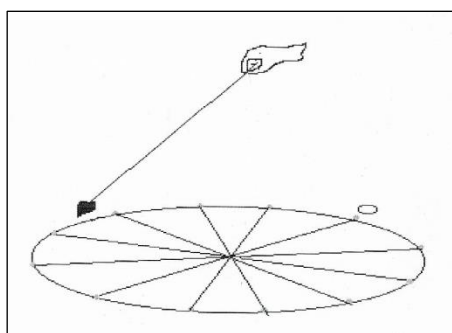

Но некоторые аппараты, которые приняты у Нас, показывают несказуемое разнообразие энергий и субстанций материи. **Маятник жизни принадлежит к таким аппаратам.** Он может применяться для показания качеств психической энергии, для исследования почвы и для передачи мыслей. При последнем опыте можно видеть, что мысль ударяет по психической энергии и действует с большой скоростью. Некоторые полагают, что маятник выражает их собственные мысли, это может казаться от того, что посланные мысли уже отражаются на сознании, но, во всяком случае, такая передача показывает, как мысль претворяется в физическую энергию и даёт замечательные, разнообразные показания.

Некоторые аппараты требуют передачи каждой буквы и нуждаются в участии нескольких лиц, так они уподобляются физическому телеграфу. (Каждое слово уже слагает определённое настроение. Но если наименование неточно, то может случиться горевание вместо радования, и наоборот. Точность нужна во всём мире. Каждый опыт с психической энергией подтверждает, что главные условия - точность и краткость мысли дадут лучшие следствия).

Но Мы говорим сейчас о мысленной передаче, так можно судить о процессе формирования мысли. Уявление разнообразия можно видеть при показании психической энергии. Только чуткий глаз различает показания самых индивидуальных особенностей. Мыслитель уже в своих записях указывал на неисчислимы особенности душ человеческих». (Надземное, 547)

«Каким образом установить границу между негодованием и раздражением или между потрясением и страхом? Никто не найдёт слов, определяющих

щих такие почти соприкасающиеся чувства. Но будет время, когда наука найдёт способ исследовать вещество, выделяемое при каждой эмоции. Чисто химическое основание пояснит, где, когда начинается определённое чувство.

Маятник жизни своим движением показывает изменение психической энергии. Так же точно химизм чувств будет определён. Уявление колебаний психической энергии показывает, насколько постоянно живёт вибрация и отмечает даже малые уклоны энергии. Так и химизм чувств не может быть постоянен. На микрокосме человека можно наблюдать, как напряжены уявления вибраций космических. Не нужно думать, что все такие наблюдения не нужны, наоборот, разве познание природы человека не ведёт к усовершенствованию человечества?» (АУМ, 333)

«Осознание потенциальной мощи своего аппарата приводит к овладению им. Аппаратура человеческого микрокосма сложна необычайно. Но какой бы сложной она ни была, действовать она может безотказно лишь в полной гармонии или согласованности. За функциями незримо наблюдает Учитель. Не в воле человека заставить центры работать ранее срока, но согласованность очень способствует их пробуждению. Согласованность делает поверхность зеркала сознания гладкой, и восприятия поступают тогда неискаженными и чистыми, то есть не окрашенными оттенками личных эмоций. Согласованность ауру делает спокойной и укрепляет заградительную сеть. Свет Мой проникает через ауру широко и свободно, когда не волнуется она и не искажена. Вооружитесь спокойствием духа. Спокойствие - вооружение очень надежное и прочное. Защитность его велика. Именно спокойствие порождает высшую согласованность. Согласованность даже сравнительно не очень сильных энергий сильнее несогласованности мощных. Об этом следует помнить. Когда энергии втянуты внутрь, наподобие шара, и в полной согласованности, они несокрушимы. Бессильны волны самых ярких воздействий против него. Согласованность, спокойствие и равновесие - три мощных регулятора энергий человеческого микрокосма. Их рычаги - в руках человека. Это ключи от энергий его, от владения ими». (Гр. 2 - 406)

Исследователи психической энергии могут засвидетельствовать, что показания энергии безошибочны. Они могут быть относительны в земных сроках, но в качестве не будут ошибочными. Между тем, именно качество нужно для распознавания сущности. Не может энергия всеначальная показать отрицательное положительным. Такое чисто научное показание оградит людей от злобного приближения. Такое распознавание не без основания называется оружием Света...

Могут спросить - почему такое нужное оружие не вручается всем? Но оно имеется у каждого, только часто оно заперто за семью замками. Сами люди виноваты, что наибольшую драгоценность они замыкают в подвал. Многие, даже слыша о такой энергии, не любопытствуют о способе открытия ее - так не развита любознательность! (Братство, 28,29)

«Среди наблюдений над психической энергией маятник жизни может быть весьма замечательным опытом. Но для таких наблюдений нужно иметь дисциплинированную энергию. Не полезно применять маятник жизни, пока энергия ещё не пришла в напряжённое состояние. Даже сильный потен-

циал энергии не будет полезен, пока не произойдёт естественное накопление энергии. Все такие опыты касаются тонких энергий и потому чрезвычайно чувствительны.

Сам наблюдатель может постепенно усвоить много индивидуальных подробностей. Не нужно думать, что многообразие таких подробностей будет нарушением закона, наоборот, кажущиеся исключения будут сочетанием новых частиц энергии. На одном инструменте два музыканта не извлекают одинаковых аккордов, но трудно сказать, который исполнитель лучше. Каждый может дать свой очень ценный характер.

При опытах над психической энергией естественно будет придерживаться индивидуальности самой энергии. В богатстве мироздания каждое выражение энергии индивидуально. Тем значительнее будут изыскания». (АУМ, 356)

О КРУГЕ

«Оккультно круг является олицетворением человеческого организма, расширенного возможностями. Серединные фигуры несут почётные функции сердца». (Озарение, VIII-6).

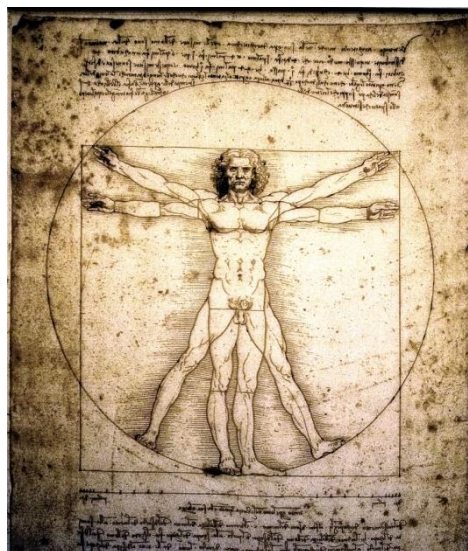

Леонардо да Винчи. «Витрувианский человек»

* * *

Во всём круговое движение. Вихревые кольца не только в мире узко физическом, но и во всех мыслеобразах. Можно заметить, как завершается круг каждого труда. И Мы уже советовали чередовать работу для обновления сил. Такие манвантары можно заметить даже в самых малых работах, но они будут иметь то же значение, как и мировые манвантары.

Так, кроме кругов в ежедневном труде, можно видеть явление круга и в целых периодах деятельности. Именно огненное сердце подскажет, когда такой круг завершится, чтобы приступить к новому выявлению.

Не следует перегружать завершение, но ещё хуже искусственно завершать круг насилием над жизнью. Так можно изучать на истории, как слагаются круги деятельности. (Мир Огненный, ч. 2. 184)

Как чудесный нераздельный круг, человечество должно строить свои твердыни. Каждое творческое начинание должно сооружаться цельностью и нераздельностью, утверждаясь в орбите вокруг центра. Только так можно радиусом касаться всех точек и установить размах. Нужно понять, что каждая твердыня должна насыщаться из центра. Чем восприятие поверхностнее, тем губительнее для всех направлений. Потому так нужно прислушиваться к внутреннему явлению центра. Нераздельность твердыни есть её мощь. (Иерархия, 358)

Огонь вечный наполняет все тела и через них соединяется с высшей огненной энергией. Таким образом, перерабатывается сок Вселенной. Нельзя иначе назвать эту обновляющуюся, сокровенную субстанцию.

Круг служит лучшим изображением для сотрудничества энергий.

(Мир Огненный, ч.2 – 400)

Планета совершает круг, который приводит всё к завершению. Приходит время, когда каждое начало должно выявить весь свой потенциал. Эти круги рассматриваются в истории, как падение или как расцвет. Но нужно принять эти ритмы, именно, как торжество Света или тьмы. Настало время, когда планета приближается к такому кругу завершения, и лишь самое насыщенное напряжение потенциала даст победу.

Круг завершения побуждает все энергии, ибо в окончательной битве будут принимать участие все силы Света и тьмы, от Самого Высшего и до отбросов. Чуткие духи знают, почему проявляется столько Высшего наряду с преступным и косным. В бою перед кругом завершения будут состязания всех пространственных, земных и надземных Сил. На пути к Миру Огненному сотрудники должны помнить Веление Космоса.

Круг завершения есть Высшее Веление. Круг завершения являет своё Веление и для Огненного Права, он является высшим творчеством Космического Магнита. Потому все Веления и события сводятся к настоящему времени. Так и в Светлом Велении также и мощь князя Мира сего напрягает все силы. Потому Космическое Право входит в жизнь. Осознание круга завершения открывает много строений, которые насыщают Мир Светом и тьмою. (Мир Огненный, ч. 3 – 350,351)

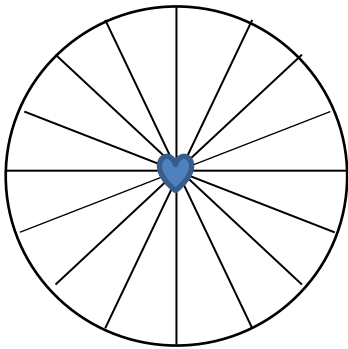

ВЕЛИКИЙ КРУГ ВРЕМЕНИ

Кто из богов придумал этот знак?
Какое исцеленье от унынья
Даёт мне сочетанье этих линий!
Расходится томивший душу мрак.
Всё проясняется, как на картине.
И вот мне кажется, что сам я – бог,
И вижу символ мира разбирая,
вселенную от края и до края...

И.В. Гёте

ШКАЛА ИЗМЕРЕНИЯ ПСИХИЧЕСКОЙ ЭНЕРГИИ

«Плыть в Лотосе против течения издревле считалось знаком Великим Служения...»

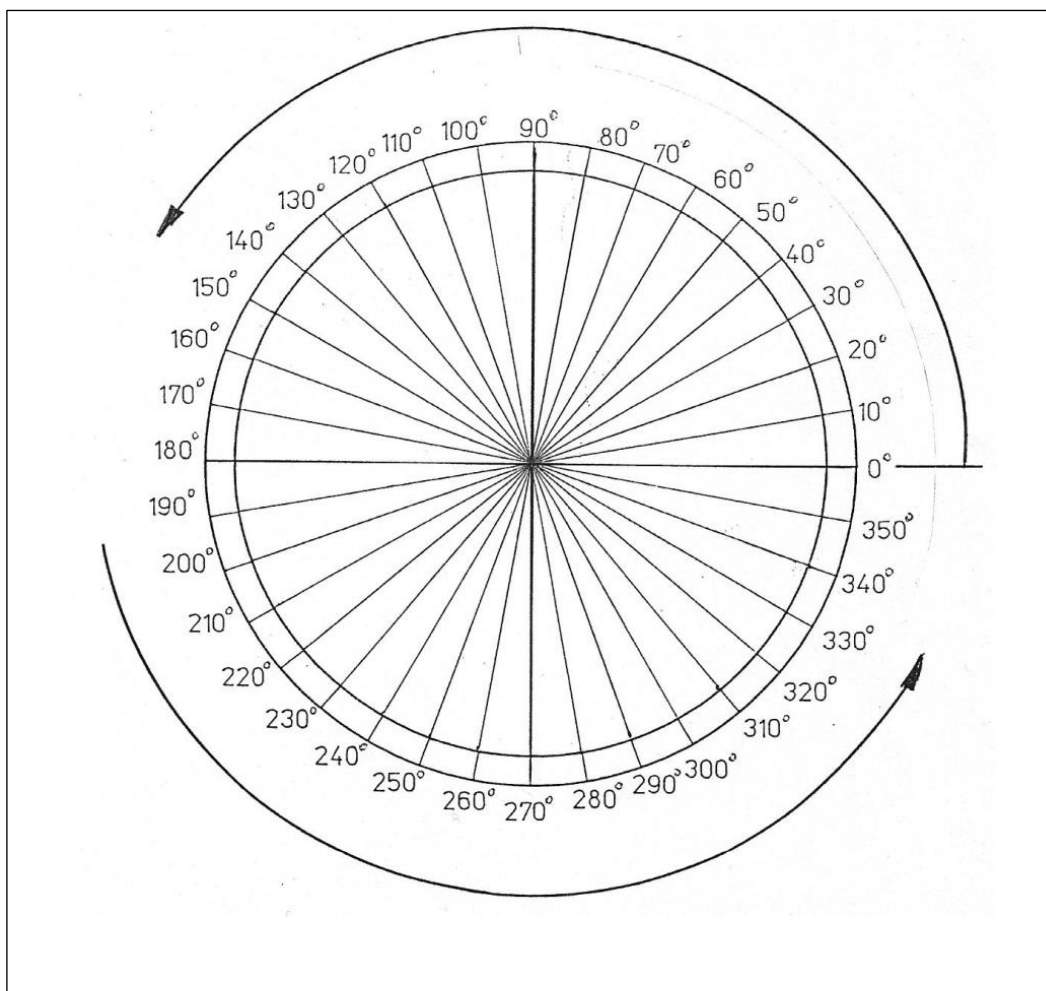

Со времени Атлантиды и в обрядах друидов главный жрец совершал хождение против солнца, тогда как все прочие обходили круг по солнечному обращению. В этом заключался символ малого и великого познания. Малое познание увлекаемо обычными энергиями, но великое познание, предстоя течению космических сил, обычно рождает из хаоса новые энергии. Так мудро в солнечном культе обозначали степени человеческого восхождения.

Как знаете, это были не отвлечённые символы, но устои реального действия, ибо **центры, вращаемые против солнца, дают особую огненную энергию.** (Знаки А.Й. - 428.)

О ПСИХОМЕХАНИКЕ

Если хотим ввести Агни Йогу в жизнь, нужно окружить её проявления наиболее обычными признаками. Спросите ученика: желает ли он иметь поддержку от Учителя? Желает ли он получить духовную или материальную помощь? Конечно, желает. Тогда вступим на путь испытания. Хорошо неожиданное испытание холодом и голодом. Хорошо неожиданное испытание неверия и предательства, лжи и суеверия.

Замечайте, как поникает слабый дух от дуновения ветра, как щёлкает возжеление пищи и как уста произносят поругание самых священных начал. Но вот он идёт, бедный и самоотверженный, он улыбается холоду и голоду, он верит в мощь начал восхождения и, вечно молодой, готов принять подвиг познания.

Когда требуете приложения Йоги в жизнь, тогда будете истинными наставниками. (Знаки Агни Йоги. 176)

Психомеханика будет верным определением приложения психической энергии. Можно заметить интересные опыты при фабричном труде. Каждый опытный работник знает, что машины требуют отдыха. Трудно ближе определить это явление, но оно значительно знакомо даже тем, кто не имеет понятия о психомеханике.

Нам приходилось делать опыты на ткацких фабриках, где имеются сотни станков и до сотни довольно опытных работников. Станки просили отдыха вне разрешаемой пропорции, вне зависимости от опытности ткача. Подвергая ткачей психическому испытанию, можно было ясно видеть, что в руках, обладавших психической энергией, станки менее нуждались в отдыхе; как бы живой ток сообщался станку и удлинял его жизнеспособность. Эта живая координация между работником и станком должна быть применена в общинах труда. Можно достигать этого выгодного условия лишь при изучении психомеханики...

Мы знаем, что иногда символ личности необходим для народов, но анонимность, всё-таки, останется в идеале правильной эволюции. Это одно из условий осознания кратковременности земного существования, и лучший путь к счастливому сотрудничеству.

Может стать анонимным тот, кто установил своё место среди явлений и предметов. Может отдать своё «я», кто осознал пространство. Так могут общины приближаться к неразрушимости...

Не думайте, что психомеханика лишь для избранных; она достояние разумного коллектива и испытывается на всех обиходных явлениях. (Община, 176).

Можно ли приобретать психотехнику без Учителя? Невозможно. Эта техника сопряжена с опасными процессами. Пошлёте ли ваших детей в физический кабинет без руководителя?

Как найти Учителя? Не забудем, что *законы воли обладают свойством привлекать внимание, кого зов касается*. Нет необходимости нахождения Учителя в соседнем доме, можно руководить на расстоянии. Но бывают моменты, когда опытное предупреждение неизбежно.

Ряд психических явлений тесно связан с атмосферическими и астрохимическими событиями. *Существуют незримые, но смертельно ощутимые магнитные бури; физический руководитель даст полезные советы, как избежать опасности, заключённой в каждом металле. Существуют психические бури, когда рука Учителя становится необходимой...* (Община, 177).

* * *

Много есть способов приведения сознания в возвышенное состояние. Одним из них является музыка и пение. С древних времён прибегали к этому методу. Звук вообще действует на нервную систему очень сильно. Звук человеческого голоса - особенно. Каждая песня, каждая мелодия, каждая симфония действуют по-разному. Много зависит от вибрационного ключа микрокосма. Каждый знает, какие именно вещи воздействуют на него особенно сильно и как. Торжественная музыка и торжественные гимны вызывают соответствующее настроение. По склонности человека к той или иной музыке можно судить о нем самом. Мысленно вызывая из памяти тот или другой мотив, можно настраивать себя на желаемый лад... (Гр.5, т. 5-96)

* * *

Понимание психомеханики действия мысли даёт уверенность в руке. Скрипка в руках виртуоза – послушный инструмент. Также и мысль в воле того, кто научился пользоваться её силой. (Гр., т.3- 341)

ВИБРАЦИОННЫЙ КЛЮЧ МИКРОКОСМА

* * *

Опыты с вибрациями бесконечны, ибо *всё сущее создаётся, держится и разрушается вибрациями. Так и посылка мысли связана с посылкой вибрации*. Как посылающий, так и получающий должны быть созвучны. Часто проходят годы в настраивании избранного субъекта-приёмника для получения тех или иных вибраций (раскрытие центров), и, конечно, чем выше и тоньше такие вибрации, тем труднее их восприятие. Вот почему необходима чистота и чёткость в мышлении и сердечная устремленность в учениях. Разве может мхнатое недисциплинированное мышление или отравленное гневом и раздражением сердце принять тончайшую вибрацию, посылаемую Вел. Вл. (Е.И. Перих. 22.05.39)

* * *

Каждое выделение секретий, каждое выдыхание посылает эманации психической энергии. Щедро каждый человек насыщает пространство, тем самым он обязан заботиться о лучшем качестве психической энергии...

Простейшим аппаратом можно доказать эманации психической энергии. Можно видеть на колебаниях маятника жизни, как постоянно вибрирует энергия. Тот же способ докажет излучения, называемые аурой, значит, в про-

странство беспрестанно посылаются частицы ауры, и психическая энергия ткёт новое заграждение.

Кто говорит о неубедительности опыта с психической энергией, тот не подумал вообще о существовании ее. Тупое невежество способствует отравлению атмосферы. Должно понять это в самом точном смысле... (АУМ, 339)

* * *

Энергия может применяться решительно во всех случаях. Она может показать *степень намагничивания предметов или воды*. Она, как самый чуткий аппарат, может мгновенно улавливать колебания токов на дальнем расстоянии. Она *может следить за мыслями каждой строки рукописи*. Она есть показатель качества излучения. Она в руках добрых есть орудие добра.

Конечно, многие, по счастью, не знают подступа к мощи. Только при улучшении сознания можно доверить психическую энергию для широкого пользования. Пусть это доброе время наступит скорей! (АУМ, 375)

* * *

При опытах над психической энергией следует обратить внимание на различные оттенки проявлений. Первоначально наблюдение даст как бы схему, но *внимательный исследователь уловит множество своеобразных подробностей*.

Так, например, *вы уловили необычное крестообразное движение над мозгом наблюдаемого*. Действительно, такое движение очень прискорбно. Оно означает или высшую степень одержания, или безумие.

Также можно заметить, что на протяжении весьма краткого времени показание резко меняется. Потому нужно производить повторные наблюдения. Ведь психическая энергия как волны океана, в них множество течений, многие условия влияют изнутри и извне.

Очень важно наблюдать такие кривые, как температуру духа. Также очень важно отмечать, когда покажется то же самое качество и для живого и для мёртвого. Не мало причин такому явлению. Может быть, жизнь уже отлетела, может быть, одержание затемнило основную природу, может быть, гнев погасил все центры. Может быть, болезнь овладеет организмом, но во всяком случае такое явление заслуживает внимания.

Можно наблюдать рост круга сознания и следует порадоваться такому подвигу. Также нужно обращать внимание на всякое дрожание, остановки, перебои и отступления от правильных фигур. Они зависят от психического состояния и от различных заболеваний. Потому нужно наблюдать как здоровых, так и больных.

Ту же задачу можно продолжить над рукописями, над цветными поверхностями и вообще на предметах, бывшими в человеческих руках.

Таким образом, и вопрос о человеческой ауры и человеческих накоплениях на предметах может получить новое движение. Конечно, ясное сознание самого наблюдателя много помогает. Раздражение плохой проводник. (АУМ, 206)

* * *

Мужественно должно наблюдать и положительные, и отрицательные явления психической энергии. Иногда она замолкает и никакая воля не может вызвать её. Не умный исследователь может смутиться, но опытный испы-

татель усмотрит в этом какое-то особое обстоятельство. Он промедлит немного и опять осторожно продолжит опыт. Каждое колебание энергии покажет и явление космическое. (АУМ, 206)

* * *

Сравните начертание доброжелательства и явления признательности с глифом зла и зависти. *В первом получите прекрасный круг, а второй даст ужасные каракули.* Несмотря на сильное напряжение, злоба даёт беспорядочные черты. Такое негармоническое построение уявляет унижение всех творческих оснований. Злом нельзя творить, оно даёт временные судороги, но затем впадает в безумие и пожирает себя.

Но прекрасен круг доброжелательства, он, как щит светлый! Он может расширяться и углубляться в гармонии движения. Поучительно убеждаться на исследовании всеначальной энергии, насколько дано человеку различать положительные и отрицательные свойства. Уже много твердили людям об относительности добра и зла. Но *имеется основной импульс, который не введет в заблуждение - начертания психической энергии нельзя подделать, они покажут сущность вещей*

Нельзя сомневаться в начертаниях психической энергии. Она, как всеначальная, познавательная сила не может ошибаться, принимая случайное настроение за сущность. Уявление мысли о значении психической энергии уже будет как бы накачиванием её из пространства.

Магнит мысли принесёт самые ценные части психической энергии. Нужно полюбить её. Нужно признать её постоянное присутствие. Такое мышление вовсе не легко. Нужно найти много терпения, чтобы сохранить его под натиском всех необузданных течений пространственных. (Братство, 54-55)

* * *

Все опыты с психической энергией помогают дисциплине. Необходимо признать дисциплину, как спасительный ритм. Самые значительные опыты могут быть брошены без внимания. Нечто, уже начавшееся, может быть пресечено. Всякое насилие над психической энергии противно природе. Напомним опыты со снимками. Если первый снимок не удался, то недисциплинированное сознание уже разочаровывается. Но в порядке разочарования никакие опыты невозможны. Много условий могут помешать первым попыткам. Малодушные подскажет, что не следует продолжать изыскания. Страх показаться смешным может нарушить самые полезные наблюдения. (АУМ, 355)

ОБ УСЛОВИЯХ ПРОВЕДЕНИЯ ОПЫТОВ НАД ПСИХИЧЕСКОЙ ЭНЕРГИЕЙ

«Все опыты в области тончайших энергий могут происходить в часы лёгкого отрыва от земли» (Из записей Е.И. Перих)

«Можно замечать, что радиоволны и избыток электричества нередко мешают наблюдениям...» (Надземное 10)

* * *

Замечайте, как перед действием психической энергии требуется дать ей свободное мгновение. *Нужно как бы отпустить земные поводья, чтобы дать*

ей приобщится к Первоисточнику. Ошибочно сразу насиловать энергию земными посылками. Следует дать путь ей через упрочнение связи с Высшим Миром. Нельзя приказать такую связь. Нельзя почтовому голубю велеть лететь, можно лишь выпустить его на волю. Он знает, куда лететь. Также точно нужно выпустить из клетки плоти психическую энергию; магнитная связь немедленно заключится.

Многие будут говорить о сосредоточенности, но такое состояние уже предполагает напряжение. Между тем, *требуется лишь освобождение энергии, и она начнёт действовать.* Не нужно много времени для такого освобождения. Малейшая секунда достаточна для освобождения энергии. Так будем, прежде всего, освобождать нашего узника. В сказках довольно сказано о мощном невидимке. (АУМ, 462)

* * *

Почему при опытах над психической энергией участие женщины так нужно? Почему женский уход за цветами так благотворен? Почему при болезнях прикосновения женщины так целительны? Можно назвать множество явлений, когда именно женщина может дать особое напряжение психической энергии. Но не обращено должного внимания на такие особенности женщин. Среди врачей редко понято, почему участие женщины при операциях может быть особенно полезным. Вечно женственное начало не нашло ещё справедливого толкования.

Учёные не допускают, что *одно присутствие некоторых людей равняется сильнейшему аппарату.* Не происходит опытов, которые могли бы графически отмечать различные людские воздействия. Несказанно полезен каждый опыт с психической энергией. (АУМ, 428)

* * *

Кроме космических условий на телепатические явления влияет *волнение.* Эта вполне понятная неуравновешенность личными и окружающими делами вторгается в нить сообщения. Также *чрезмерное желание предвосхитить сообщение вносит содрогание в огненный провод.* Но всё-таки никакой физический аппарат не может сравниться с психической энергией. Волны физических аппаратов могут переполнить атмосферу в известных слоях, что без привлечения психической энергии может дать новое бедствие.

Неужели люди полагают, что физические волны не влияют на их природу? Невидимые и неслышимые волны влияют сильнее оглушительных взрывов. Но *множество опасностей исчезнет, когда неисчерпаемый источник психической энергии будет осознан.* Даже сам принцип осознания психической энергии не лёгок для человечества. (Знаки А.Й. - 506)

* * *

... Мы должны знать и наречия всех народов. *Постоянно возникают недоумения, на каком языке следует посылать мысли для лучшей передачи? Каждый может послать мысль на своём языке. Именно на языке, на котором он думает. Было бы ошибкой посылать мысли на чужом наречии, предполагая удобство лица, к которому мысль послана. Такое чужое положение только ослабит силу посылки.* Понуждая себя мыслить на чужом языке, люди будут вызывать внутренние образы, связанные с народом такого наречия. Тем сами они нарушат чёткость мышления.

Советую не только *посылать мысль на своём природном языке, но и делать это в самой привычной обстановке*. Нажитые предметы меньше всего отвлекают внимание. Сами излучения таких вещей не будут вносить раздражения. Мы устанавливаем передачу мысли в почти пустой комнате, стены которой могут быть окрашены в синий или зелёный цвет, последний может быть весьма удобен для многих индивидуальностей. Так Мы предпочитаем удобное кресло для прямого положения позвоночника. Не нужно, чтобы кресло, так или иначе, тревожило тело. Также и свет не должен раздражать глаза. Лучше иметь источник света позади. Не должно быть насильственного напряжения, но лишь полное сосредоточение. Иногда можно перед собой иметь изображение лица, к которому идут посылки. Но лучше его иметь мысленно. Спокойствие и гармоническая музыка нередко сопровождают посылки мыслей. ... (Надземное 10)

* * *

...О намагничивании предметов. Вы убеждаетесь, как *психическая энергия намагничивает воду*. Минеральные воды, вроде железистых и литиевых, очень восприимчивы к магнетизму. Это не магия, но научное действие. Можно также увидеть, как вода постепенно размагничивается, когда утрачивает воздействие энергии. Тоже происходит и со всеми предметами. *Важно, чтобы оставалось воздействие самого магнетизёра*.

Действительно, *магнетизм может жить на предметах целые века, если лицо, наслаивавшее его не прервёт свои воздействия*. Таким образом, *магнетизм будет не в самом предмете, но в личности*. Так размагничивание может происходить известным способом. Это обстоятельство нужно иметь в виду.

Были случаи, когда намагниченные предметы попадали в руки дурных людей, которые могли злоупотреблять благотворной энергией. В таком случае необходимо пресечь магнетизм предметов. *Пусть энергия останется лишь там, где сохраняется доброе общение*. Этот закон очень важен, ибо на рынке можно встретить почитавшиеся предметы, которые сделались источником своекорыстия.

Особенно нужно помнить, что минералы легко принимают воздействие психической энергии. На них меньше микроорганизмов, и энергия меньше подвергается изменению. *Хуже дело с текстильными и кожаными предметами*. Микроорганизмы легко усваивают энергию, и получается особая сложная субстанция. Потому Мы говорим, что такие предметы лучше предавать огню.

Давно сказано, что *самый мощный талисман бессилен в злых руках*. Проклятие может действовать многие века, но *добрый талисман не будет действителен в злых руках*. Особое заклятие может очень усиливать предметы, если они находились долго в помещении, где это заклятие происходило.

Но сейчас хочу указать на другое свойство. Дело не столько в самом предмете, как в энергии, которая может быть возобновлена или же пресечена. *Пусть не думают грабители, что можно украсть живую энергию*. Грабитель останется у пустой ямы. Так магия обращается в научное действие. Пусть слышит, кто имеет уши.

О воздействии мысли на предметы Мы уже говорили. Поистине, легче намагничивать, чем размагничивать. Но *сосредоточие воли может снять магнетизм, когда это происходит от первоначального магнетизера*.

У Нас утверждают, что предметы размагниченные действуют даже обратно. С них снимается живая энергия, и они остаются обнажёнными и подверженные хаосу. Нет такой легенды, которая не имела бы в основании научную истину. Говорили, что мысль есть одеяние предмета. В этом речении сказано о наслоении мысли и об излучениях энергии.

Мыслитель советовал очень хранить предметы, данные с добрыми пожеланиями. Он говорил: "Мы не суеверны, но учёные, и потому знаем, что рука, державшая дар у сердца, даёт частицу своей души". (*Надземное, 334*)

Вполне законно могут спросить - много ли мешает психическим опытам противодействие волевое? Ответим - чрезвычайно; препятствует не только противная воля, но и сердечная мертвенность. Даже самые уже удачно сложившиеся феномены умяются через противодействие противников. *Нельзя получить левитацию или хождение по воде, если присутствуют противодействующие силы. Даже прохождение через огонь или глаз смертный не будут вполне удачны при волевом противодействии.* Потому имеют особое значение Мои советы об объединении. Это не только этическое указание, но и практическое условие. Даже малое противодействие уже поражает ткань. Так нужно хранить торжественность, ибо это чувство не допускает маленьких и ничтожных раздражений и разложений. (*Сердце, 435*)

О НАКОПЛЕНИИ ПСИХИЧЕСКОЙ ЭНЕРГИИ

«Изучая накопления психической энергии, можно заметить, что она действует наподобие пульса Космоса - приливы и отливы накаплиют мощь.

Не мудро ждать только приливов, иначе как построится накопление? Как тончайшая пряжа, создаётся ткань сотрудничества центров, объединённых огненной нитью. Как сложное сияние Вселенной, психическая энергия сияет огнями». (*Знаки А.Й., 517*)

* * *

Труд сознательный, постоянный и систематический есть могущественное средство для пробуждения и накопления психической энергии. Основное качество этой огненной стихии есть вечное действие и движение.

Бездеятельной и неподвижной она не может быть. Потому пробудить к действию психическую энергию и накопить её можно лишь постоянным трудом и вечным движением вперёд. Психическая энергия нуждается в постоянном упражнении. Случайные порывы не создадут ритма. *Лишь постоянный и упорный труд создают тот ритм, который является главнейшим условием всякого достижения, а в деле развития психической энергии в особенности.* Правильный обмен психической энергии и постоянный ток её основан на ритме. Ритм во всём, а в труде в особенности, есть необходимое условие для роста психической энергии.

Но, кроме сознательности и ритмичности, в каждый труд должно быть внесено стремление к улучшению качества самого труда ибо в противном случае труд может превратиться в нелюбимый и подневольный, что неблагоприятным образом отразится на качестве психической энергии.

Лучший метод для роста и накопления психической энергии есть любовь к труду.

Замечено уже давно, что *самые занятые люди наиболее долговечны*. Постоянный и ритмический труд приводит к накоплению такого запаса жизненной силы, который предохраняет занятых людей от многих заболеваний, удлинняя вместе с тем и их существование. И наоборот, люди неподвижные, инертные и ленивые подвержены разного рода заболеваниям и более раннему уходу с земного плана существования. Ленив – одно из самых губительных человеческих свойств. Она останавливает в нас действие психической энергии и тем самым разрушает всю нашу эволюцию, приводя в конечном результате к полному разложению человека. И народная мудрость отметила леность как «мать всех пороков». На праздный ум ленивого человека воздействуют отбросы Тонкого Мира, внушая ему самые низкие мысли, потворствующие стремлениям его низшей природы, которые в конечном результате выливаются в разного рода пороки. Ленивый человек – это живой труп, это разлагающийся мертвец, это неудавшееся творение, подлежащее космической переработке.

Если сознательное отношение к труду есть начало действия психической энергии, то продолжение действия её, и в особенности повышение качества психической энергии, зависит всё от того же единственного рычага всех явлений жизни – человеческого сознания. *Панацея для совершенствования жизни и устранения всех человеческих недостатков и пороков есть повышение качества сознания*. Только повышение качества своего сознания явит людям возможность овладения психической энергией. (А.И. Клизовский. «Основы миропонимания новой эпохи»)

* * *

Если представить себе, что пользование этой великой мощью было бы дано людям с низким уровнем сознания, то трудно даже вообразить, сколько люди причинили бы зла себе и другим. В Учении сказано: "Конечно, многие, по счастью, не знают подступа к мощи. Только при улучшении сознания можно доверить психическую энергию для широкого пользования. Пусть это доброе время наступит скорей" (Аум. - 375).

* * *

Мы видели, что психическая энергия имеет ближайшее отношение к огню, представляет неотъемлемое приобретение и имеет аккумулирующее свойство. Значит, эта энергия может быть накапливаема на предметах, которые вызовут напряжение воли. *Успешное накопление энергии может даже заставить предмет светиться или сообщать мысль внушённую. Вот научное объяснение священных предметов*. Правильно будет найти в них отложение психической энергии, если только нелепые посылки не сотрут ценные накопления.

Люди с запасом психической энергии должны составлять сокровище государства. Не миллионами двуногих должна гордиться страна, но складом психической энергии. Ради одного запаса психической энергии можно пощадить тысячи неведающих. (Знаки А.Й., 522)

Нужно развивать психическую энергию планомерно и усердно. Развитие психической силы зависит от гармоничности сочетаний, также от состояния физического. (Знаки А.Й., 536)

* * *

Сдержанность, самообладание, настороженность, зоркость есть условие напряжённого, сознательного накопления энергии. При достаточной длительности этого процесса она начинает кристаллизоваться в отложениях явных. Кристалл огненной энергии увеличивается и растёт. (Грани А.И., 1960 г.)

* * *

... Действительность энергий возрастает от усиления чувства любви. Некоторые скажут - это невозможно. Неужели при выявлении негодования любовь может иметь место? Но негодование непременно происходит на основе любви. Если человек не знает любви, он не будет негодовать. Он вообще не возмутится и не создаст напряжения энергии. Нужно различать два типа людей - горячих и тлеющих. Они как два полюса. Они никогда не поймут друг друга. И в Тонком Мире можно различать два стана. Очень трудно возжечь тлеющих. Нужно особое потрясение, чтобы рубин сердца загорелся.

Люди приходят от Земли, сложив характер, и в том же направлении бродят по Тонкому Миру. Очень трудимся над такими тлеющими. Мы находим сильные ощущения, чтобы вибрации разбудили дремлющее сердце. При этом теряется много энергии, но люди не понимают, как чрезвычайные меры принимаются, чтобы сердца загорелись и научились напрягать энергию.

У Нас чтут заповедь мыслителя о пробуждении сердец. Он говорил: "Сердце спящее подобно могиле. Тление его удел. Тление его распространяет разложение. Пусть судьба сохранит нас от разложения." (Наземное, 239)

* * *

Спросят - какая энергия предположена, когда говорят о сердце? Конечно, это тот же самый Оум, психическая энергия всех трёх миров. Но изучая её можно установить, что отложения будут разноцветны. Конечно, отложения могут быть красными, пурпуровыми или синими, но приближаясь к сердцу, они теряют окраску. Кристалл сердца белый, бесцветный. Конечно, это звучание сердца не часто наблюдается, но нужно стремиться к нему. Советовали древние полагать руку на иглы молодого кедра, чтобы сгущённая прана проникла через кончики пальцев. Много есть способов приёма психической энергии из царства растительного, но лучшим надо считать открытое сердце, когда оно знает линию устремления. (Сердце, 14)

О ВЫДАЧЕ ПСИХИЧЕСКОЙ ЭНЕРГИИ

Духовное богатство накапливается для раздачи, но и раздавать надо осмотрительно и разумно, не опустошая себя сверх меры законной. (Грани А.И., т. 7, 433)

Расходование психических сил происходит вольно и невольно. Высокие духи продолжают посев добра непрестанно. Нужно при этом не забыть, что утончённое сознание не может обойтись без некоторой усталости. Такое утомление сказывается очень разнообразно, но обычно падает на физические органы, наиболее подверженные заболеванию. Потому Мы советуем мудрую

осторожность. Трудно остановить течение психических сил, но всегда полезно защититься физически. Не следует прекращать поток добра, но каждая бережность будет лишь укреплением этого благостного потока. Особенно огненный путь будет ограждён мудростью осмотрительности. Много огненных качеств мы уже рассмотрели, но не меньше осталось. Только не мудрые будут заглядывать в следующую книгу без усвоения предыдущих. (*Мир Огненный, ч.2, 468*)

* * *

Убийство психической энергии есть преступление, равное невежеству. Также убийства, совершенные неорганизованной психической энергией, неисчислимы. Можно об этом подумать! Из того, что кто-то их не осознал, не следует, что их не существует. (*Знаки А.Й.,507*)

* * *

Говоря о накоплении психической энергии, нельзя умолчать о расточительстве: страхе, беспокойстве, нервозности и нервных движениях, сомнениях, колебаниях, жалобах, раздражении, несдержанности во всех видах и всех прочих тёмных качествах духа, пожирающих ценнейшую энергию огня. (*Грани А.Й., 1960 г.*)

* * *

Спросят - какое количество психической энергии может быть выдано при целении? Не малый вопрос, ибо лишение энергии подобно безоружному воину. Можно выдать половину запаса, даже две трети, но три четверти уже поставит врача в опасное положение. В таком обнажении врач примет на себя болезнь и может лишиться жизни. Потому так твёрдо сказано о пути золотом, всё в меру, всё в гармонии - запомним. (*АУМ, 594*)

* * *

...Насколько нужно быть бережным в отношении психической энергии. Многие не понимают, что и всеначальная, неистощимая энергия нуждается в заботе. Но каждый деятель признаёт, что энергия может быть так напряжена, что может показаться исчерпанной. Мы советуем особенно проявлять осторожность в такое время. Причин может быть много, начиная от космических, до личного здоровья.

Уже Мы говорили, как Мой Друг в своё время заболел при несении нескольких заданий. Причина была в чрезвычайном напряжении психической энергии. Не забудем, что Мой Друг вышел с усиленным запасом энергии и, несмотря на это, Он перенёс долгую болезнь. У Нас существует суждение, запрещающее перерасходование энергии. Можно себе представить, как трудно снова возвращаться к равновесию. Может потребоваться длительный переход для восстановления сил. Оно может быть достигнуто легко, если космические токи не препятствуют. Но это не всегда легко удаётся. Мой Друг болел в сравнительно спокойное время, но теперь такое заболевание могло быть гораздо продолжительнее.

Мы следим за полезными тружениками и подаём знаки, если видим, что струны слишком натянуты. Особенно теперь планета проходит через период небывалых напряжений. Утомление, сонливость, воспалительные процессы, сильное перерасходование сердечной деятельности предшествуют перерасходу энергии.

Мы знаем, что в земных условиях недостижимо состояние равновесия, но об этой опасности следует записать. Когда состояние планеты ещё больше усложнится, многие вспомнят Наш совет о бережности психической энергии. В такие дни простая передача мысли на расстояние может утомлять. Следует принять это во внимание. *(Надземное, 277)*

* * *

При близком соприкосновении с другой аурой неизбежна утечка психической энергии, если огненный потенциал неодинаков. *Трата психической энергии всегда сопровождает духовное даяние. Надо только следить за тем, чтобы выдача не была чрезмерной.* Озноб и усталость - весьма характерные признаки чрезмерной отдачи. Не следует допускать себя до такого состояния, ибо вред покрывает полезность.

«Опустошение сокровищницы опасно тем, что в этот момент тёмные твари, которые следят за каждым вашим движением, могут подбросить свои мохнатые шарики. И болезнь и омрачение может воспринять аура, лишённая своей огненной защиты. *Духовное богатство накапливается для раздачи, но и раздавать надо осмотрительно и разумно, не опустошая себя сверх меры законной.*» *(Грани А.Й., т. 7, 432,433)*

«Испытания нужны, чтобы точно определить меру преданности, любви и устремления. В моменты вмещения кажется, что все эти качества утверждены достаточно прочно.

Но испытания показывают другое. Каждому необходимо знать степень, предел и силу своих качеств, действительных, но не воображаемых. *(Гр.6-574).*

"Потолок" духа определяет высоту его взлёта. Но, в отличие от самолёта, у каждого духа есть ещё и его "пол", ниже которого он опуститься не может. Высоту своего "потолка" и уровень "пола" надо хорошо знать, особенно "пола", чтобы не позволить себе опуститься до такой степени и так низко, когда подняться уже будет невозможно. "Заземление" этим опасно. Крылья даны для полётов. Ведь можно так крепко приземлиться и тем повредить свои крылья. Опасно "заземление" для Тонкого Мира, ибо низшие сферы заразительны ужасно, и магнитная сила их притяжения настолько велика, что преодолеть ее бывает уже невозможно. И тогда... Но будем говорить лучше о полетах. Кто же захочет допустить сознательное падение в бездну, когда уже никакой "пол" не удержит! *(Гр.6-577).*

ЧАСТЬ ВТОРАЯ

ОПЫТЫ С ПСИХИЧЕСКОЙ ЭНЕРГИЕЙ

«Каждый, желающий исследовать психическую энергию, должен, прежде всего, заняться испытанием своей психической энергии. При различных опытах можно заметить, как действует своя энергия. Каждая энергия имеет особые свойства. Ошибочно думать, что если закон един, то и все частичные проявления будут совершенно одинаковы.

Чем тоньше энергия, тем качества её будут неразличимее на грубое зрение. Так нужно, прежде всего, установить прочно основное качество, которое будет пробным камнем. Таким качеством будет чистота мыслей при желании принести самоотверженную пользу...» (АУМ, 269)

«Закон Мироздания одинаков, но вибрации его различны. Потому так разнообразно мироздание. Познавшие этот закон не могут отнести ко всему человечеству как к груде однородных камней, которые тоже созвучат на разные вибрации. Должно радоваться этому многообразию, ибо именно оно даёт путь к утончению. Что станет с сердцем человечества, если будет звучать лишь на одну ноту». *(Сердце)*

«Космос един, и человек - его часть лучшего устремления.

Центры Космоса равны центрам человека.

Человек несёт в себе все проявления Космоса. Значительны те явления функций Космоса в человеке. Когда он отражает в себе все космические функции, он измеряет собою те возможности, которые проявляются в Космосе. *(Беспредельность, 160, 200)*

«Надо снять покрывало таинственности, мистичности, суеверий и невежества с явлений Тонкого Мира и мало ещё изученной жизни человеческой психики. Сверхъестественного ничего нет, поддаётся и доступно научному исследованию всё.

Новая аппаратура позволит подойти к непостижимым дотоле явлениям и доказать, что все эти явления материальны, хотя и иного порядка. Теория относительности сдвинула с места окаменевшие в веках понятия времени и пространства. Углубление пойдёт дальше. Изучение свойств всякой материи, до светящейся и выше включительно, подтвердит, что в этой области человечество и его наука делают только первые робкие шаги. То, что раньше было известно только немногим, станет достоянием масс и войдёт в их сознание, как вошли явления магнетизма, электричества, атомной энергии и космических лучей. Беспредельность останется таковой же, то есть по-прежнему хранящей для человечества возможности все новых и новых открытий, но тайна двух миров тайной уже больше не будет. И жизнь Тонкого Мира фиксируема будет на сверхчувствительную плёнку точно так же, как жизнь земная *Надо снять покрывало таинственности, мистичности, суеверий и невежества с явлений* запечатлевается на обычной. Сдвиги сознания трудно даются, но против

научных открытий нельзя уже будет восстать и отвергать неотрицаемое, то есть несомненное. Придётся и психику перестраивать соответственно, и образ жизни. Следствия мысли будут видимы явно на излучениях человека, и дисциплина мыслей станет столь же необходимой, как и правило обычного поведения.

Воспитание станет двусторонним: внешним и внутренним. От снимков излучений никуда не уйти, их фотография заменит современный паспорт или удостоверение личности и даст право на занятие того или иного положения в обществе и на определенную работу. Так, например, снимки с отемнёнными эманациями, указующие на неизжитые язвы духа, будут препятствием для занятия той или иной должности, требующей определённой чистоты излучений. Тёмный дух высокий общественный пост уже не займёт. Особенно тёмных будут изолировать от людей, пока не изживут они свои язвы. Деление людей пойдёт по светотени, и недостойные в руководители не попадут.

Многое изменится в жизни общества. И лектор, читающий о чистоте или нравственном совершенствовании, читая лекцию, на экране, чистотой своих излучений, будет свидетельствовать о том, что он имеет право на то, чтобы поучать других. Также и ложь оратора немедленно отразится на стоящем за ним экране. Придётся говорить только правду.

Сейчас это трудно представить, но наука к тому приведёт. Несчастливых браков, из-за несоответствия аур, не будет, ибо к браку будут допускаться люди, принадлежащие к одному и тому же вибрационному ключу. Люди красивыми станут и очень здоровыми, благодаря согласованности аурических излучений. Красота войдет в жизнь. Красота - основание Нового Мира». (Грани Агни Йоги, 1963 г. - 247.)

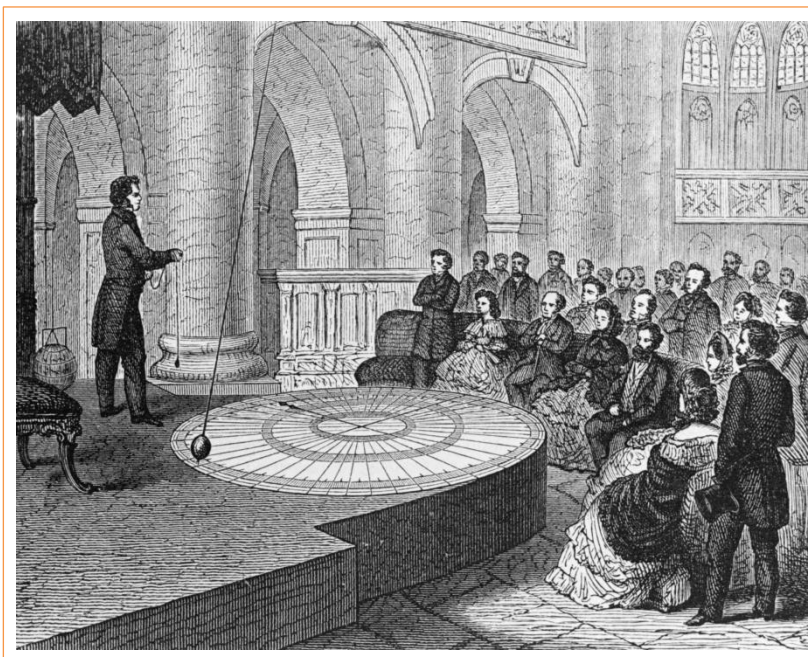

Маятник Фуко

Оригинальная гравюра 1871 года.

(Фуко доказывает факт суточного вращения Земли)

ОПЫТ 1.
27.05.95.
18.03.96.

СЕКТОР МЫШЛЕНИЯ И ДУГА СОЗНАНИЯ

Гр. 4 - 3. (Янв. 2). У обычного человека сектор мышления ограничен дугой его сознания. От количества градусов дуги зависит его широта и способность вмещения. Замкнутую дугу, то есть круг сознания, Называем полным. В этой дуге, при процессе мышления, активна не вся площадь сектора, но лишь её малая часть. Преобладание этой части влечёт за собою понижение активности или затухание другой. Многие сознания живут на привычных и предпочитаемых секциях сектора и тем ограничивают возможную полноту психической жизни.

Только полный круг сознания и при равномерном, то есть гармоническом, функционировании всей площади круга может создать симфонию арфы духа, когда все его качества развиваются, не нанося ущерба друг другу. А ущерб быть может велик.

АУМ. 206. При опытах над психической энергией следует обратить внимание на различные оттенки проявлений. Первоначально наблюдение даст как бы схему, но внимательный исследователь уловит множество своеобразных подробностей.

Так, например, вы уловили необычное крестообразное движение над мозгом наблюдаемого. Действительно, такое движение очень прискорбно. Оно означает или высшую степень одержания, или безумие.

Также можно заметить, что на протяжении весьма краткого времени показание резко меняется. Потому нужно производить повторные наблюдения. Ведь психическая энергия как волны океана, в них множество течений, многие условия влияют изнутри и извне.

Очень важно наблюдать такие кривые, как температуру духа. Также очень важно отмечать, когда покажется то же самое качество и для живого и для мёртвого. Немало причин такому явлению. Может быть, жизнь уже отлетела, может быть, одержание затемнило основную природу, может быть, гнев погасил все центры. Может быть, болезнь овладеет организмом, но во всяком случае такое явление заслуживает внимания.

Можно наблюдать рост круга сознания и следует порадоваться такому подвигу.

Гр.А.Й. 422. Не может вместить сознание больше своего объёма. Потому забота о том, как расширить его. Мысль растёт, если ей уделено достаточно внимания и времени. Хорошо, когда зреют вопросы. На них будет ответ, свое временно будет. Именно упорство и четкость вопроса предreshают ответ.

ИЗМЕРЕНИЕ СЕКТОРА МЫШЛЕНИЯ И ДУГИ СОЗНАНИЯ

(Измерения проводились у членов одной семьи, состоящей из семи человек (СЕМЬЯ 1)).

Условные обозначения:

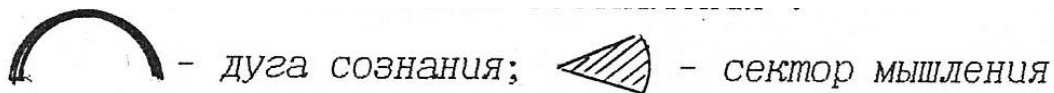

1 - бабушка; 2 - дедушка; 3 и 4 - их дети; 5, 6, 7 - внуки

Объект : _____ Дата измерения _____
 измерения : -----
 : 27.05.95. : 18.03.96.

1 : 2 : 3

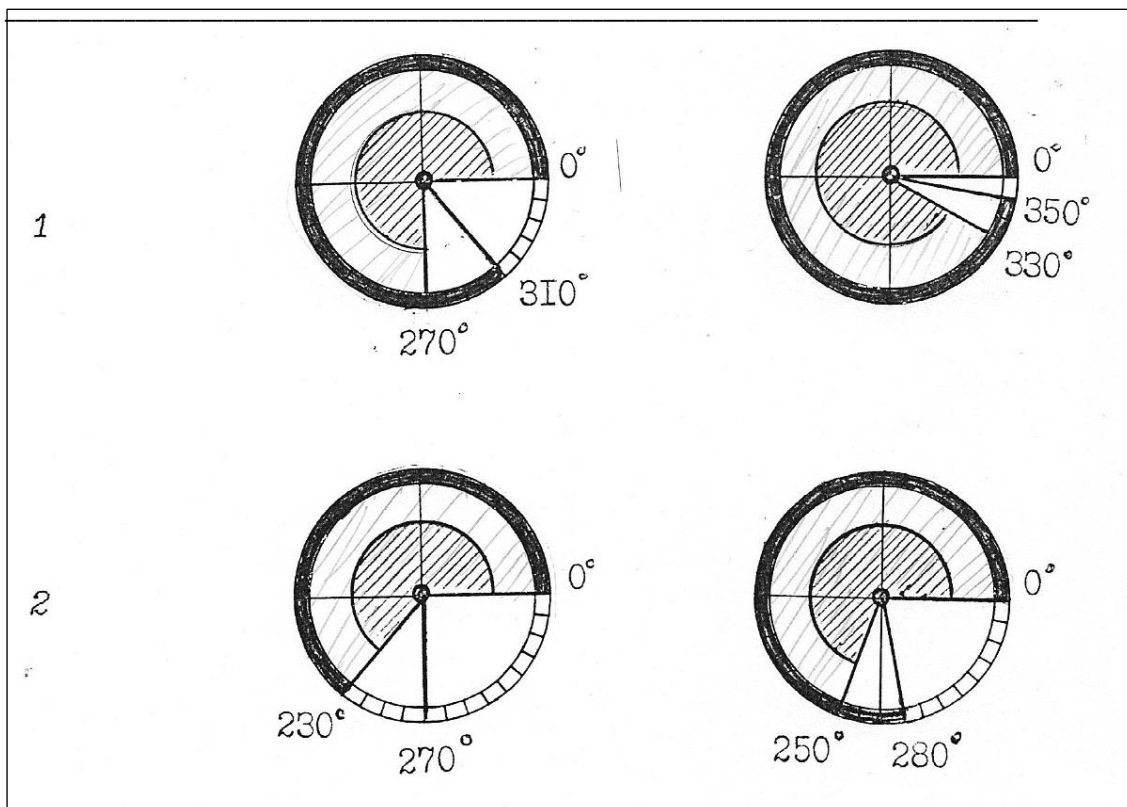

Задание 1. Прodelайте этот опыт над собой и своими близкими.

Объект : Дата 1 : Дата 2

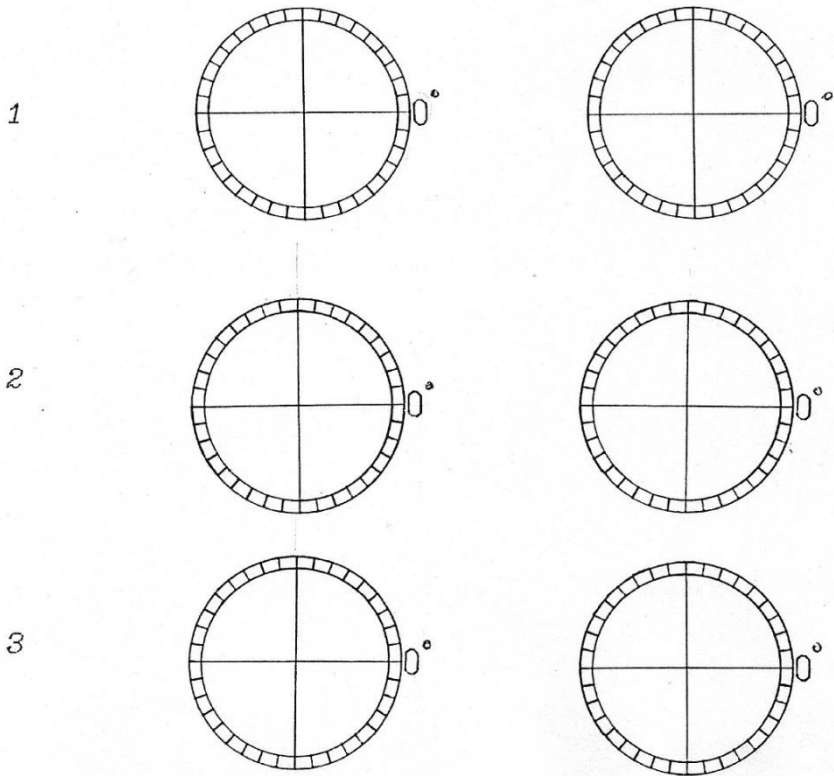

ОПЫТ 2.
Май 1995 г.
10 апреля 1996 г.

ИЗЛУЧЕНИЯ ЧЕЛОВЕКА

***В рекордах Пространства имеется
узор каждого духа.***

Беспредельность.

Психическая энергия сама по себе ни хорошая, ни плохая, ни добрая, ни злая – таковой её делает светлая или тёмная воля человека.

Над излучениями можно производить многие наблюдения. Можно убедиться, что поверх излучений, доступных даже фотографии, существуют ещё тончайшие световые волны, которые могут быть уловлены более изысканным аппаратом, в данном случае, маятником жизни.

СТЕПЕНИ КАЧЕСТВА ПСИХИЧЕСКОЙ ЭНЕРГИИ

Знаки А.Й. – 447. Можно различать степени психической энергии не по силе, но по качеству. Говоря безотносительно, худшее свойство энергии будет у медиумов, ибо оно подвержено всем окружающим условиям, не только атмосферическим, и Учителя очень беспокоятся об этом свойстве.

Затем идёт длинный ряд частичных проявлений психической энергии без духовного синтеза. Кто-то видит или слышит, но без слияния с Учением. Конечно, самый нужный вид психической энергии для эволюции есть качество медиаторов. Обладая чувствительностью, они всегда сохраняют синтез Учения. Это качество синтеза, накопленное опытами веков, хранит их от тёмных влияний.

Медиумами можно интересоваться, медиаторов нужно уважать и ценить.

Грани А.Й. 4 - 427. Что нужно сейчас от вас больше всего? Свет миру нужен. Свет свой миру неся, помогаете и миру и людям. Не будем думать о том, как и кому несём помощь, поддержку, но будем светить везде и всегда. Нельзя понудить светить сердце чужое, но своё и ближайших - возможно. И неважно, если чьи-то сердца ещё не засветились, но очень важно, если засветилось своё. Другие же могут загореться от света своего загоревшегося сердца.

Если бы эту простую истину поняли все, жизнь бы преобразилась. Но большинство пытается переделать других, своего сердца не переделав, то есть, его не преобразив светом. У погасшего сердца нечего взять и нечему у него научиться. Оно омертвляет всякое доброе начинание. Учиться можно только у горящего сердца. Если бы принят был аппарат, фотографирующий излучения, то по светимости сердца можно было бы определять пригодность его обладателя для того или иного положения на ступенях общественной лестницы жизни. И многое можно было бы облегчить и негодных убрать с мест, не по праву ими занимаемых. Тогда и строительство Нового Мира двинулось бы быстрее. Угасшее сердце мешает и заступает дорогу горящим сердцам.

Братство, ч.1 - 335. Около вопроса об излучениях соединяется множество соображений. Тщательно должны изучаться излучения врачей и всех служебных деятелей. Врач может заносить заразу не только на теле или одежде, но и на излучении. Если до сих пор это не было отмечено, то это не значит, что оно не существует. Также и настроения, распространяемые некоторыми людьми, зависят от качества излучений. Вообще, нужно привыкнуть, что мысль властвует над судьбой человека.

Знаки А.И. - 428. Со времени Атлантиды и в обрядах друидов главный жрец совершал хождение против солнца, тогда как все прочие обходили круг по солнечному обращению. В этом заключался символ малого и великого познания. Малое познание увлекаемо обычными энергиями, но великое познание, предстоя течению космических сил, обычно рождает из хаоса новые энергии. Так мудро в солнечном культе обозначали степени человеческого восхождения.

Как знаете, это были не отвлечённые символы, но устои реального действия, ибо центры, вращаемые против солнца, дают особую огненную энергию.

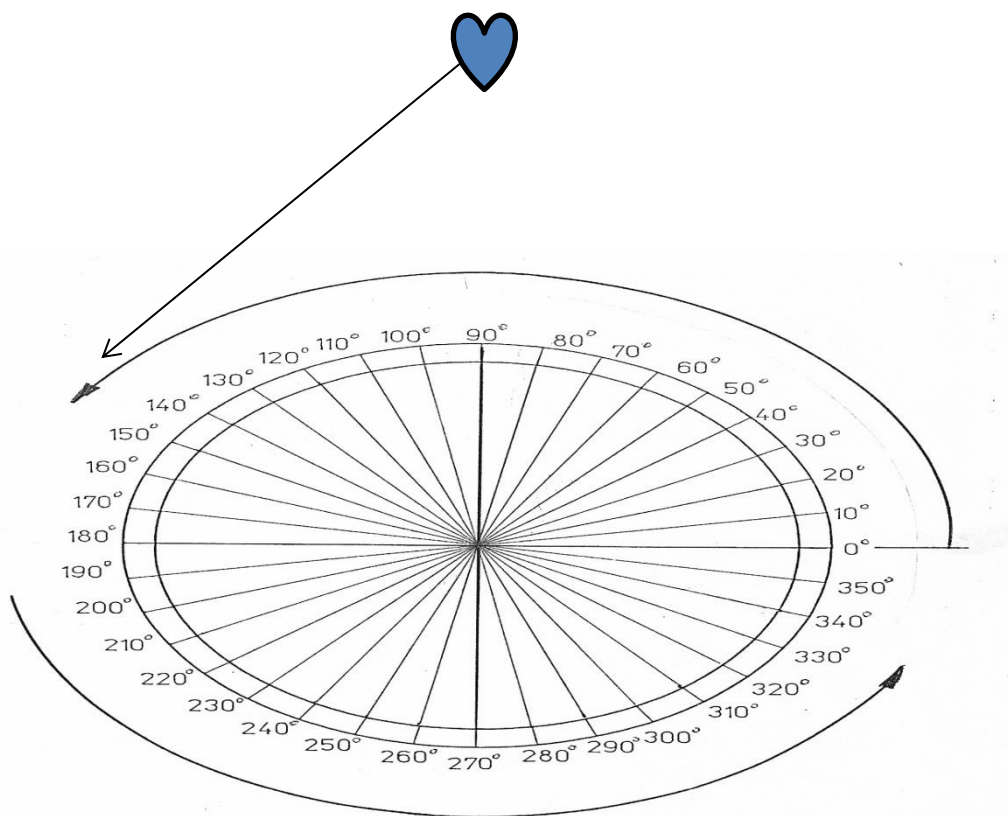

Обозначение видов психической энергии

по степени качества:

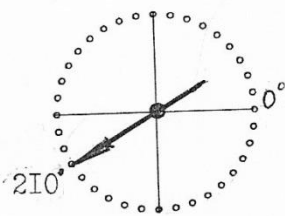

Медиумизм

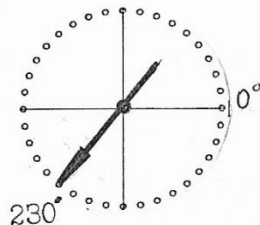

Вампиризм

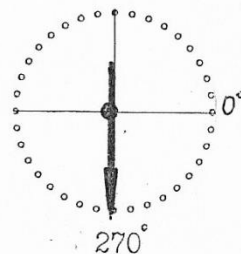

Одержание

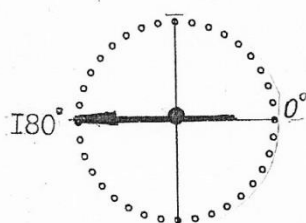

Отрицательная

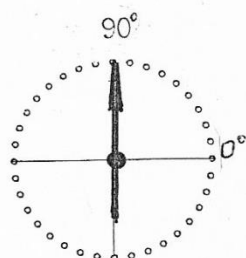

Нейтральная

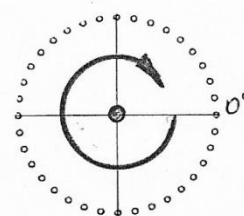

Положительная

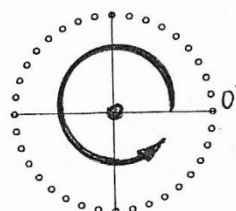

Психическая энергия
медиатора

Измерение качества психической энергии

Объект : _____ Дата измерения _____

измерения -----

: 25.05.95. : 10.04.96.

1 : 2 : 3

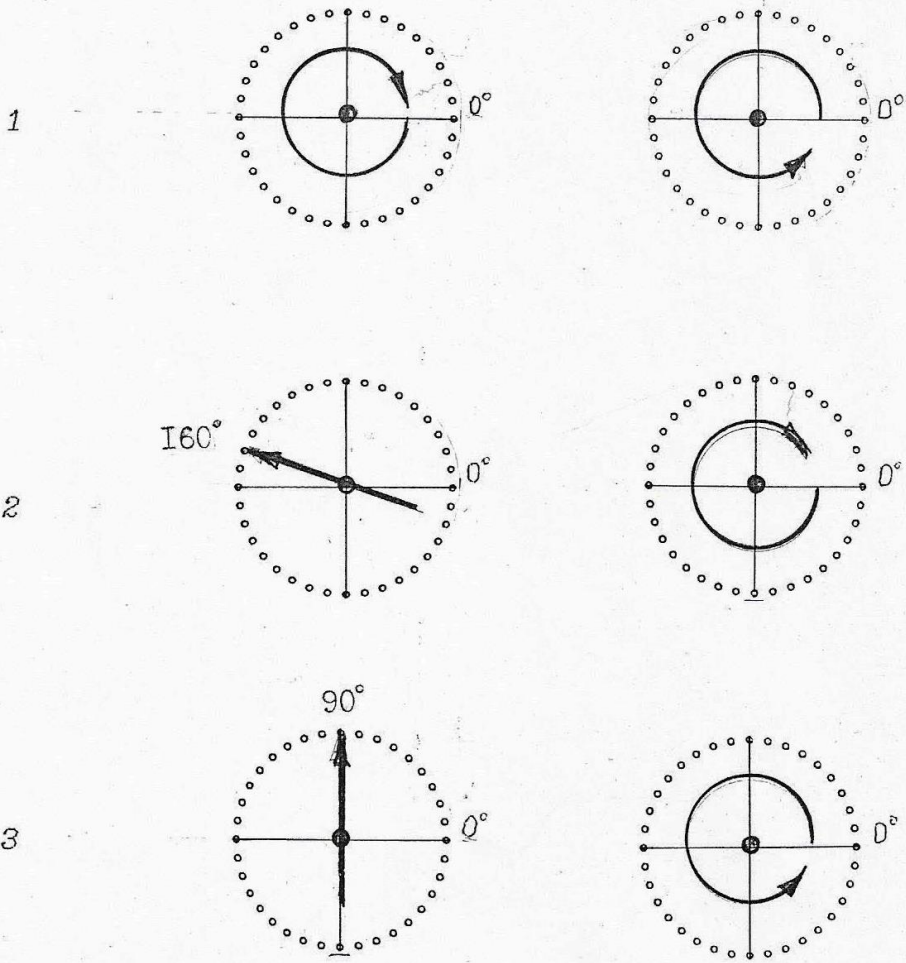

1 : 2 : 3

4

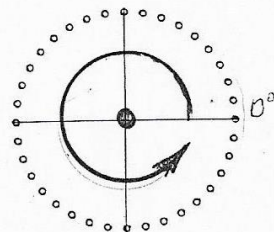
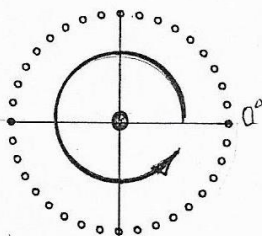

5

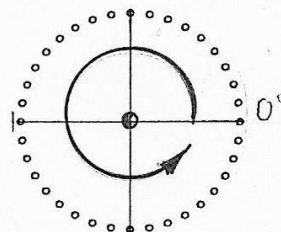
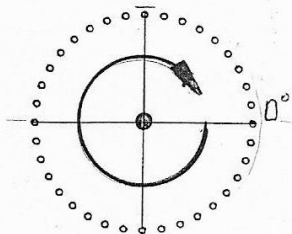

6

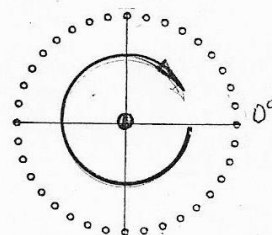
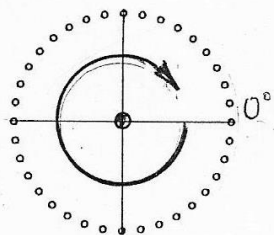

7

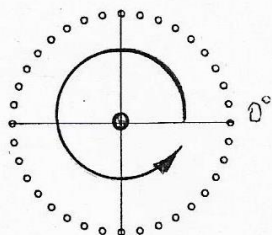
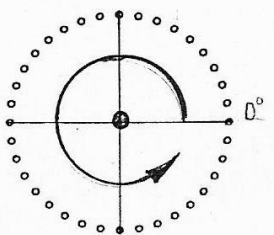

Задание 2. Проведите эти измерения над собой и своими близкими.

Объект : Дата 1 : Дата 2

1

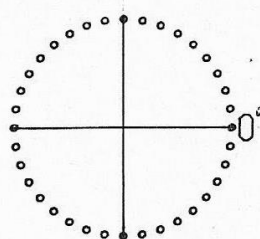
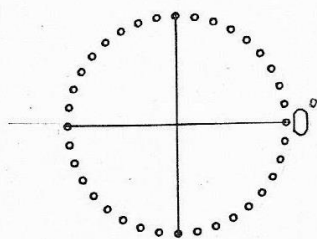

2

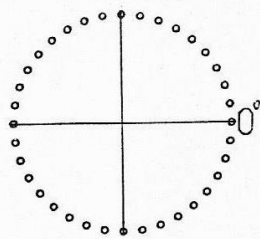
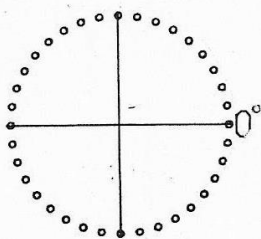

3

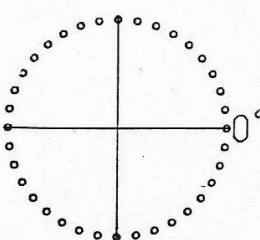
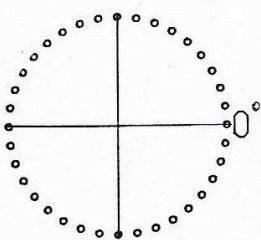

Опыт 3.
28.05.95.
18.03.96.

ПРИСУТСТВИЕ ВСЕНАЧАЛЬНОЙ ЭНЕРГИИ В ЧЕЛОВЕКЕ

Братство, 339. Мёртвый жемчуг оживляется ношением его некоторыми людьми. Только присутствие всеначальной энергии может объяснить этот естественный процесс. Нужно наблюдать подобные явления во всех областях жизни. Можно видеть, как долго живут разные предметы в употреблении некоторых людей. Можно наблюдать, как живительно действует всеначальная энергия самосильно, когда она согрета огнём сердца. Можно видеть, как целетельны некоторые люди, не подозревающие о ярком присутствии в них всеначальной энергии. Но если бы им добавить сознание их силы, то широко умножилась бы их добрая деятельность.

Не следует отсекал даже малейшее присутствие полезной энергии. Никто не имеет права не применить самую малую частицу пользы для человечества. Будет лукавством оправдывать свое бездействие тем, что будто бы кто-то сильнее. Очень вредно каждое уклонение от самоотверженности.

Можно оживать жемчуг, не чувствуя утомления. Также можно теплять сердца, чувствуя радость.

Гр. 1- Июль 25. Агни бесполой. Трансформатором огня служит сердце, которое всеначальную энергию делает биполярной, то есть светлой или же темной. Конечно, по структуре своей двойственен Агни, но - в высшем аспекте и поверх чувств и страстей человеческих. Когда же он устремляется сердцем, то сердце и накладывает на него печать тьмы или света. Вот почему в древних писаниях сказано, что имеет значение для человека не то, что входит в него извне, но то, что исходит от человека...

Но всё, исходящее от человека, - мысли, слова и дела - являясь его порождениями, кармически связано с ним, ибо утверждено сердцем. Светлое сердце родит светлый Агни, тёмное - чёрный огонь. И между двумя полюсами света и тьмы колеблются сердца человеческие, порождающие огни всех степеней. И не то имеет значение, что извне устремляются на озаренное сердце энергии, насыщенные элементами зла, а то, чтобы реакция на них озаренного сердца оставалась неизменно кристальной и чистой, не отемняясь чёрным огнём.

Трансмутатором огненных энергии является йог и очистителем окружающих его сфер и пространства. Велика тягость Мира, несомая сердцем, ибо много яда должно принять бедное сердце и всё же остаться свободным от тьмы. Многие сердца не выдерживают нагнетения - отсюда так мало доходящих до цели. Но цель - устоять и дойти, и яд принимая, свет породить. Вот Поставил его, устремлённого сердцем, на распутье дорог, устоит ли? Устоит ли, когда уже не словом, но светом своим надо свет утверждать на земле.

Измерение присутствия всеназначной энергии в человеке

Объект : _____ Дата измерения
измерения : _____
: 28.05.95. : 18.03.96.

1 : 2 : 3

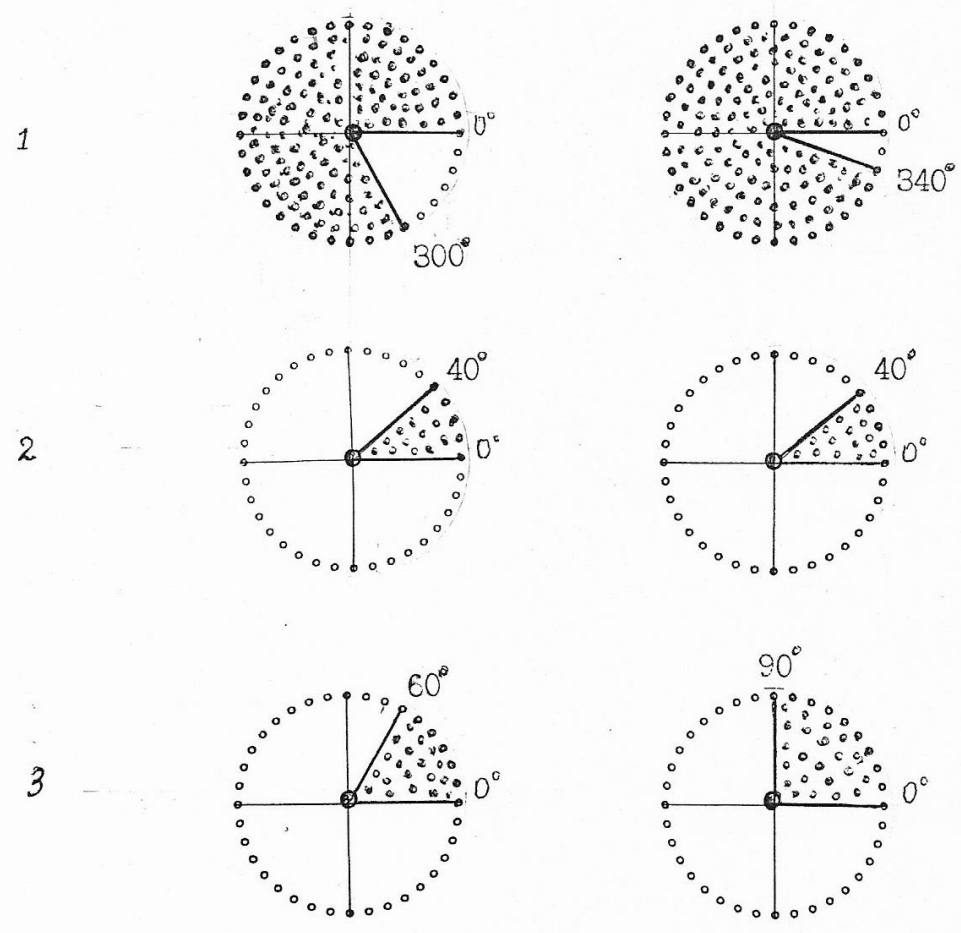

1 : 2 : 3

4

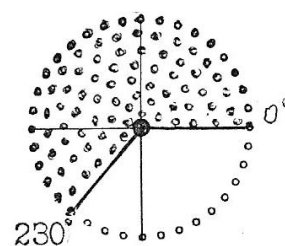
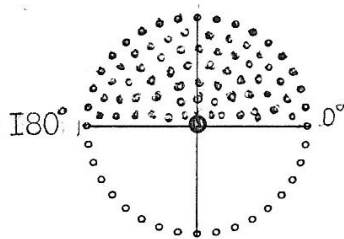

5

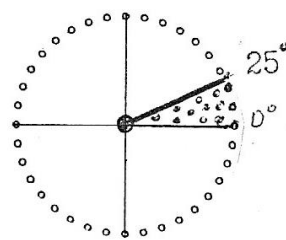
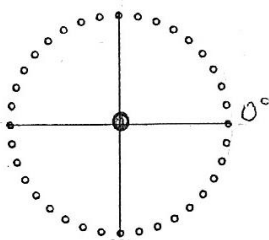

6

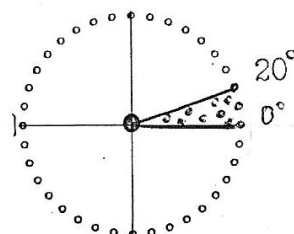
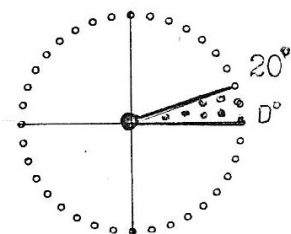

7

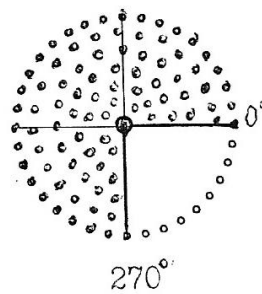
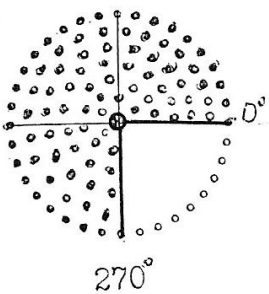

Задание 3. Проведите эти измерения над собой и своими близкими.

Объект : Дата 1 : Дата 2

1

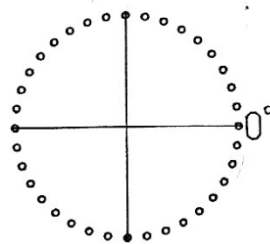
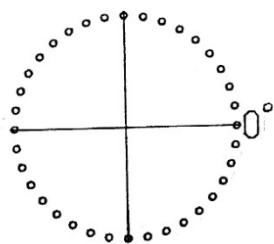

2

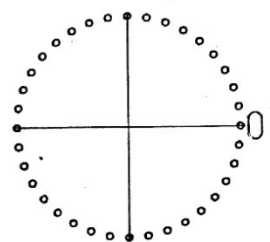
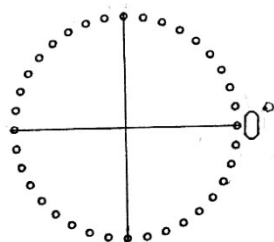

3

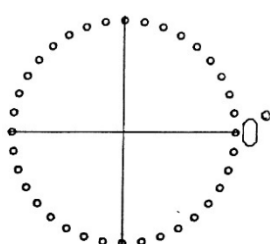
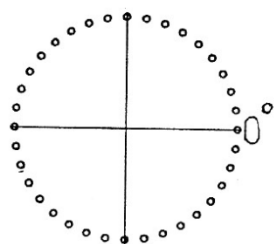

Опыт 4.
25. 05. 95.
14.03. 96.

ВИРАЦИОННЫЙ КЛЮЧ МИКРОКОСМА

«Вся Природа, от атома и до её венца – человека, представляет собою *бесконечное сочетание вибраций*, исходящих из различных фокусов, центров или тел, называйте их, как хотите, наполняющих всё беспредельное Пространство и стремящихся к совершенствованию в велении бытия бесконечно-го. Таким образом, человек, будучи микрокосмом Макрокосма, является конгломератом самых различных вибраций (ритмов).

«По мере того, как человек совершенствуется, его вибрации повышаются и становятся, более или менее, сгармонизированными в своём ритме, и он может уже значительно улучшить свой физический организм, если он был даже повреждён от рождения в силу наследственности или иных причин». (Е.И. Рерих. 08.12.36.)

«Те вибрации, которые насыщают Мир, отвечают свойствам низших проявлений. Усовершенствование планетных вибраций может происходить лишь напряжением человечества. *Центр всех выявлений есть человечество, которое отражает все слои.* Вибрации настолько дисгармоничны, что трудно установить связь с Мирами Высшими. Вибрации, способствующие разъединению, имеют качество самое низменное. Потому слои низшие могут пропускать свои низменные вибрации, тогда как высшие излучения не доходят до Земли.

Насыщенный Мир ждёт великой эпохи Перерождения Духа. Насыщение пространства вибрациями, помогающими установлению высших излучений, есть задача на пути к Миру Огненному». (Мир Огненный, ч. 3 – 331).

«Много есть способов приведения сознания в возвышенное состояние. Одним из них является музыка и пение. С древних времён прибегали к этому методу. Звук вообще действует на нервную систему очень сильно. Звук человеческого голоса - особенно. Каждая песня, каждая мелодия, каждая симфония действуют по-разному.

«Многое зависит от вибрационного ключа микрокосма.

« ... Пространство наполнено неслышимыми звуками. Композитор слышит их внутренним слухом. Как нечто совершенно реальное. Можно погрузиться в этот мир звуков беззвучных и тем возвышать сознание, отрывая его от Земли. Разные способы существуют, чтобы парализовать или умерять земные притяжения». (Гр. А.И. 5 - 96.).

Шкала измерений вибрационного ключа / ВК /

/ Последовательно измеряется каждая цифра /

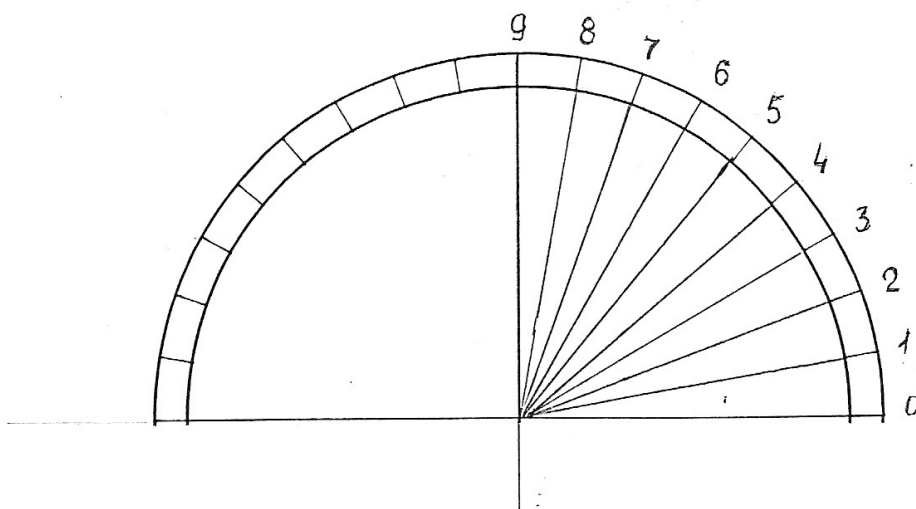

Результаты измерений вибрационного ключа / ед. /:

Объект : Дата измерения
 измерения :-----
 : 26.05.95. : 14.03.96.

1	ВК 179 133 ед.	ВК 340 134 ед.
2	ВК 93 942 ед.	ВК 184 321 ед.
3	ВК 210 024 ед.	ВК 259 210 ед.
4	ВК 183 943 ед.	ВК 266 630 ед.
5	ВК 171 721 ед.	ВК 211 024 ед.
6	ВК 180 134 ед.	ВК 253 841 ед.
7	ВК 301 640 ед.	ВК 291 200 ед.

Опыт 5
26. 05. 95.

СОВМЕСТИМОСТЬ СУПРУЖЕСКИХ ПАР ПО ВИБРАЦИОННОМУ КЛЮЧУ И КАЧЕСТВУ ПСИХИЧЕСКОЙ ЭНЕРГИИ

«Эволюция идёт путём красоты. И будущие расы будут улучшаться и утончаться в формах, по мере роста духовности, чтобы вернуться в конце шестой и началу седьмой расы к состоянию уплотнённого астрала.

Этому улучшению форм и росту духовности очень помогут правильные сочетания и браки. (Е.И. Рерих. 05.05.34.)

«Многое изменится в жизни общества. И лектор, читающий о чистоте или нравственном совершенствовании, читая лекцию, на экране, чистотой своих излучений, будет свидетельствовать о том, что он имеет право на то, чтобы поучать других. Также и ложь оратора немедленно отразится на стоящем за ним экране. Придётся говорить только правду.

Сейчас это трудно представить, но наука к тому приведёт. *Несчастливых браков, из-за несоответствия аур, не будет, ибо к браку будут допускаться люди, принадлежащие к одному и тому же вибрационному ключу. Люди красивыми станут и очень здоровыми, благодаря согласованности аурических излучений. Красота войдёт в жизнь. Красота - основание Нового Мира». (Гр. А.И. 4-247)*

«Когда Мы говорим о единении, к тому имеются причины.... . Однажды Мыслитель проходил с учениками мимо циклопической стены. Ученики спросили, что есть единение. Мыслитель указал на мощную кладку стены, говоря: *"Смотрите, как эти камни держат друг друга. Мы не можем сказать, который из них самый главный. Они ничем не связаны, но противостояли многим землетрясениям. Их держит лишь единение и естественное сродство их плоскостей.* Люди надумали соединить камни глиною и разными искусственными составами, но такие построения часто разрушаются при землетрясениях."

"Если люди полагают скреплять свои отношения искусственными мерами, они не будут защищены от распада. *Лучше и крепче, когда сердца человеческие непосредственно соприкасаются. При таком построении не нужна никакой смазки, хотя бы они и изготовлялась на золоте. Особенно опасайтесь золотой смазки. Утверждаю, что самые ярые люди не могут соизмерить соотношение материалов, лишь сердца людей могут сложить неразрушимую стену.*" (Надземное, 201).

**ИЗМЕРЕНИЕ СОВМЕСТИМОСТИ СУПРУГОВ
ПО КАЧЕСТВУ ПСИХИЧЕСКОЙ ЭНЕРГИИ И ВИБРАЦИОННОМУ КЛЮЧУ**

СЕМЬЯ 1.

В день свадьбы:

08.02.63.

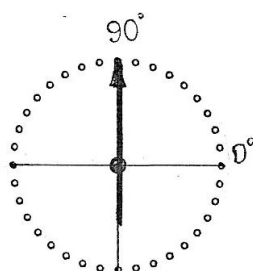

Жена

ВК 50120 ед.

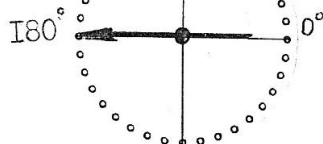

Муж

ВК 54200 ед.

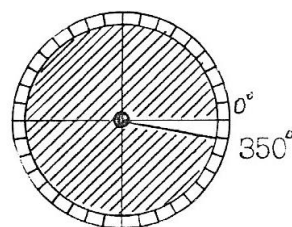

Сектор совместимости
супругов

Спустя семь лет после свадьбы:

08.02.70.

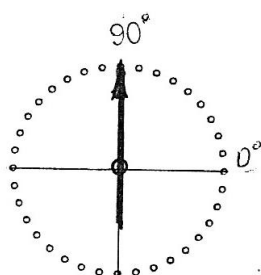

Жена

ВК 143122 ед.

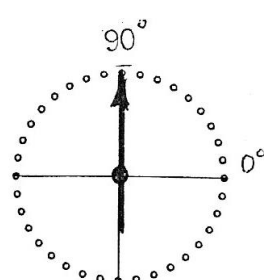

Муж

ВК 143344 ед.

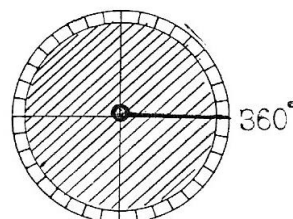

Сектор совместимости
супругов

Спустя 14 лет после свадьбы:

08.02.77.

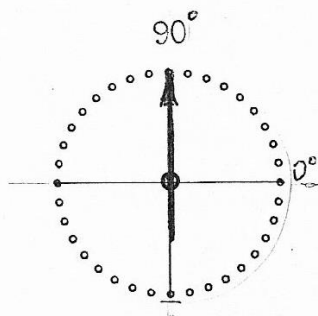

Жена

ВК 100210 ед.

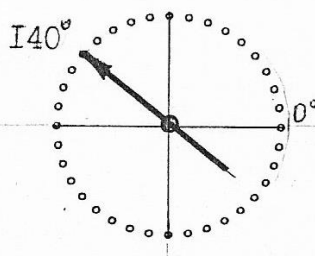

Муж

ВК 54457 ед.

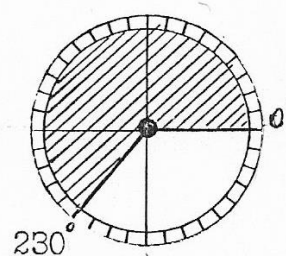

Сектор совместимости
супругов

Спустя 21 год после свадьбы:

08.02.84.

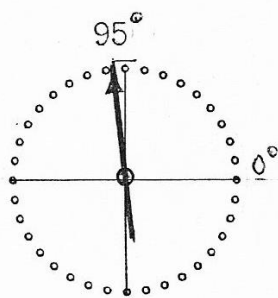

Жена

ВК 76754 ед.

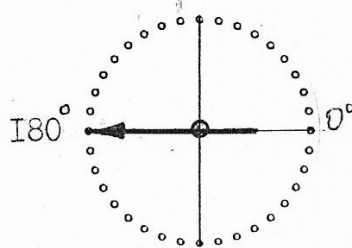

Муж

ВК 54457 ед.

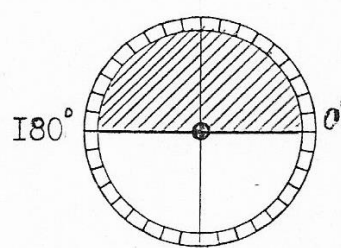

Сектор совместимости
супругов

Спустя 28 лет после свадьбы:

08.02.91.

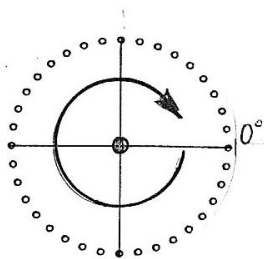

Жена
ВК 97531 ед.

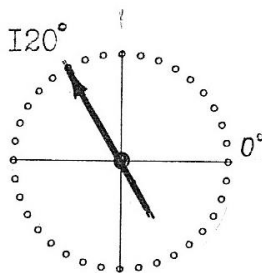

Муж
ВК 54457 ед.

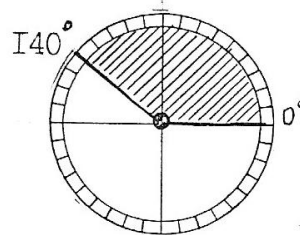

Сектор совместимости
супругов

Спустя 33 года после свадьбы:

08.02.96.

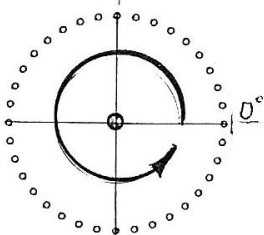

Жена
ВК 340134 ед.

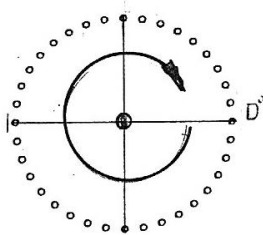

Муж
ВК 153120 ед.

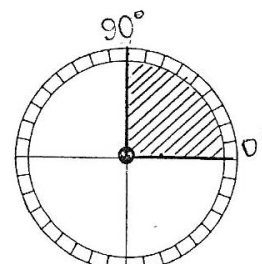

Сектор совместимости
супругов

СЕМЬЯ 2.

В день свадьбы:

24.01.87.

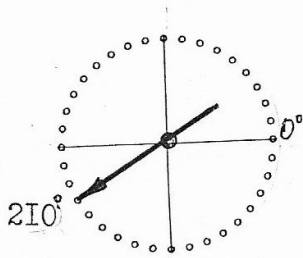

Жена

ВК 9541 ед.

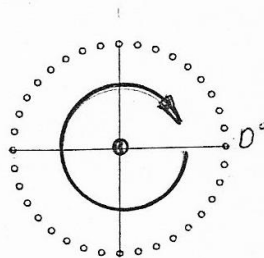

Муж

ВК 64320 ед.

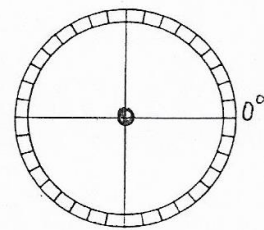

Сектор совместимости
супругов

Спустя семь лет после свадьбы:

24.01.94.

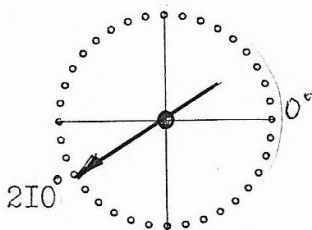

Жена

ВК 22000 ед.

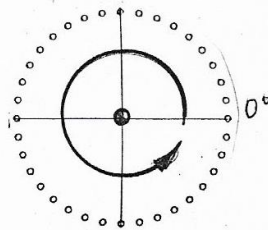

Муж

ВК 90000 ед.

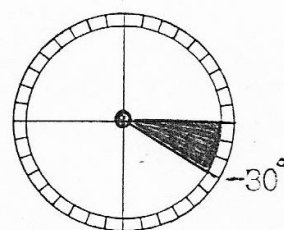

Сектор совместимости
супругов

СЕМЬЯ 3.

В день свадьбы:

11.02.89.

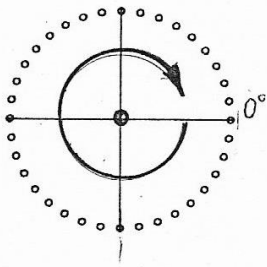

Жена

ВК 84212 ед.

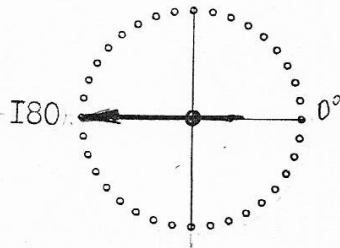

Муж

ВК 41100 ед.

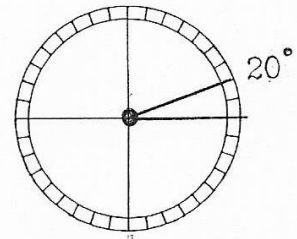

Сектор совместимости

супругов

Спустя семь лет после свадьбы:

11.02.96.

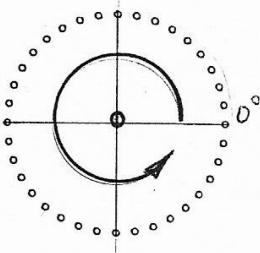

Жена

ВК 181210 ед.

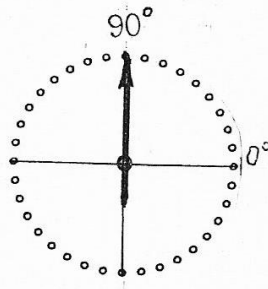

Муж

ВК 21000 ед.

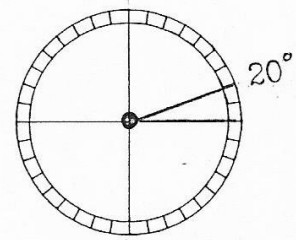

Сектор совместимости

супругов

Задание 5. Прodelайте этот опыт над собой и своими близкими.

СЕМЬЯ 1, 2, 3 и т. д.

В день свадьбы, спустя 7, 14, 21 и т. д. лет.

Дата 1.

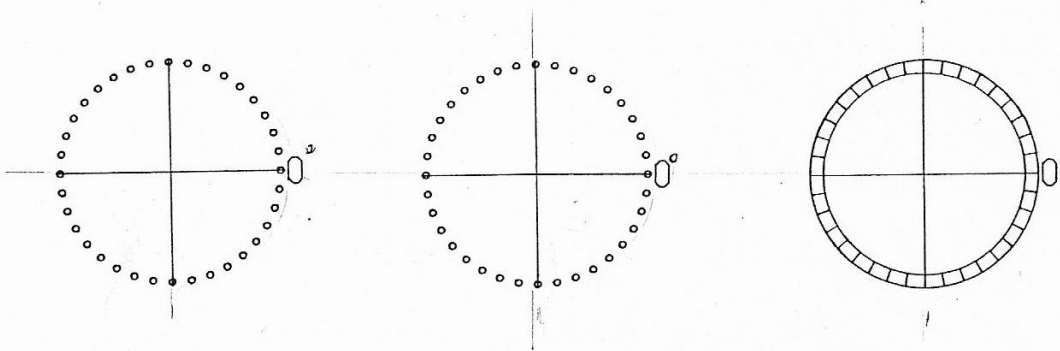

Жена

ВК ед.

Муж

ВК ед.

Сектор совместимости
супругов

Дата 2.

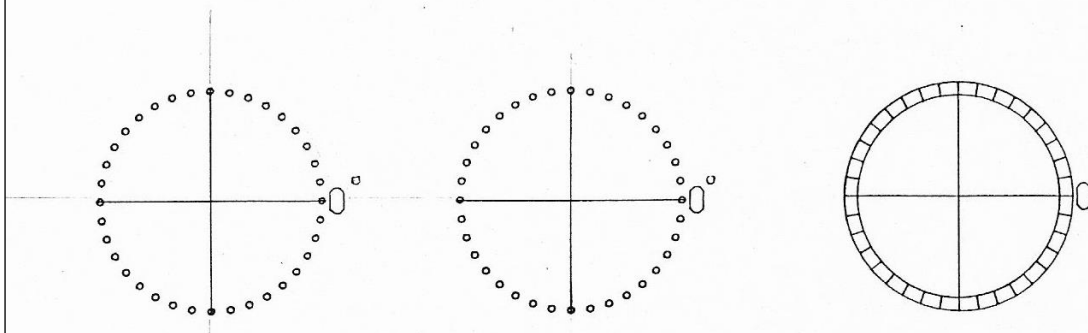

Жена

ВК ед.

Муж

ВК ед.

Сектор совместимости
супругов

Опыт 6
27.05.95.
17.05.96.

ПЛОТНОСТЬ ОБОЛОЧКИ ФИЗИЧЕСКОГО ТЕЛА

«Два мира, Незримый и зримый, идут на соединение друг с другом. *Сфера объединения миров - сознание человеческое.* Огненная действительность не знает этого разделения. Всё есть единое в сознании, единство вместилищем. Но в представлении множеств миры разъединены.

Ближайшей задачей эволюции является их воссоединение, как было когда-то, когда оболочки людей не были столь плотны. *Следовательно, объединение миров предполагает и утончение, то есть разрежение плотной оболочки, чтобы через неё могли поступать вибрации Тонкого Мира.* Они поступают и сейчас, только либо истолковываются иначе, либо отрицаются вовсе.

Отрицание несомненности - болезнь века. Надо разрушить вавилонские стены рассудочного отрицания. Сейчас главный фокус приложения Энергий Света, посылаемых из Твердыни, - сознание человеческое. Столько залежей затверделых и плотных надо расплавить. *Огненные Энергии стучатся во все поры человечества, и доступ им следует дать, иначе взрыв неминуем. Открытое и без отрицаний сознание их может принять, и тогда ассимиляция идущих Огненных Энергий делается возможной.* Стены отрицания надо пробить. (Гр. А.И. 5 - 369).

«Человек может быть очень силен телом, но слаб духом. Может быть силен духом, но слаб телом. Может быть силен и духом, и телом, или слабым быть и тем, и другим. *Слабость или сила тела временна, но слабость или сила духа идут, ослабевая или возрастая из жизни в жизнь.* При овладении телом немощи его подчиняются воле и лишаются возможности господствовать над жизнью духа.

Цель эволюции - создать совершенное физическое тело - оболочку духа - и достичь возможной степени совершенства духа.

Эволюция физической оболочки состоит в её утончении и разрежении. Параллельно с эволюцией планеты и утончением её материи будет утончаться и плотное тело. *Утончённый астрал - новая оболочка духа.*

В седьмом круге в седьмой расе тела человеческие и тело планеты достигнут степени утончённости незримого мира.

Много населённых миров пребывают, невидимые физическому глазу, в состоянии той или иной степени разреженности. И там, где глазу чудится пустое пространство, там идёт своя жизнь, недоступная наблюдению обычных чувств. Много обитателей в Космосе для человека. Видимый мир - только бесконечно малая часть миров невидимых. Видимая Вселенная только как бы разрез, как бы плоскость бесконечных миров других измерений. (Гр. А.И. 4 - 338)

1

:

2

:

3

4

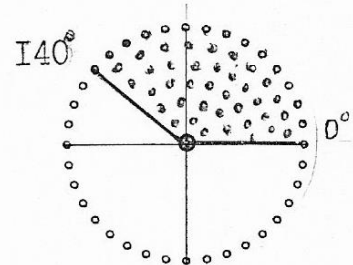
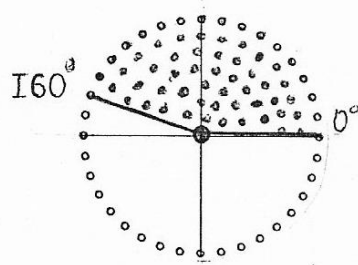

5

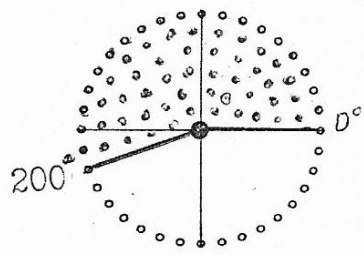
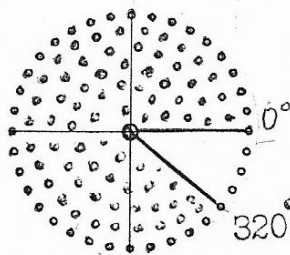

6

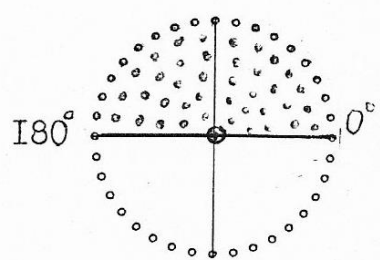
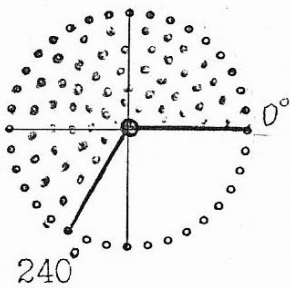

7

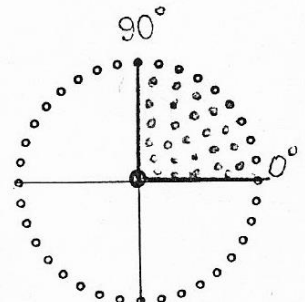
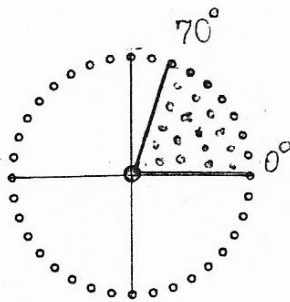

Задание 6. Прodelайте этот опыт над собой и своими близкими.

Объект : Дата 1 : Дата 2

1

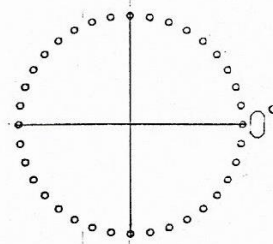
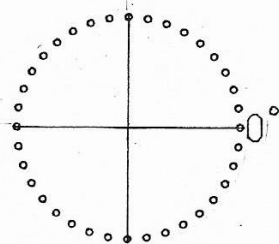

2

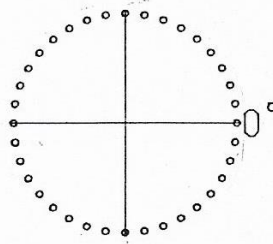
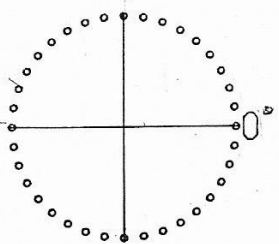

3

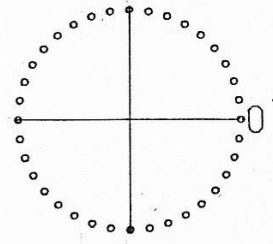
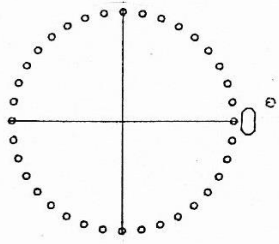

Опыт 7
27. 05. 95.

ПОЗНАВАТЕЛЬНОСТЬ

«В пределах проявленного познаваемо всё».
«Высшее творчество есть претворение хаоса в
стройность: дисгармонии - в гармонию, дискорда - в
консонанс...»

Аум - 271. *Познавательность есть особое качество сознания. Оно не зависит от рассудка; не зависит от окружающей среды; не зависит от школьного образования, - оно слагается в области сердца.*

Человек, накопивший это качество, не может быть отрешён от познания. Посредством психической энергии он найдёт возможность познавать даже среди самых отвратных обстоятельств.

Особенно значительно наблюдать таких людей от малых лет (см. нже в опытах круги **6 и 7**). Они отличаются от окружающих их, и как бы знают своё назначение. Иногда эти знания проявляются даже в неожиданных словах. Иногда сами действия ребёнка показывают, насколько дух его ищет нечто определённое, но обычно не поняты такие стремления. Очень осмеяна священная особенность, зовущая к восхождению. Но в будущей эпохе именно такие особенные познаватели будут оценены.

Гр. А.И. 2-349. *Познание есть слияние с познаваемым. Устремление к познанию есть включение в орбиту сознания познаваемого явления.*

В пределах проявленного познаваемо всё. Хаос тоже проявлен. Высшее творчество есть претворение хаоса в стройность: дисгармонии - в гармонию, дискорда - в консонанс.

Хаос везде, где вторгаются силы разложения, диссонанса и разрушения. Разрушение для созидания не хаотично, но строительно. Мысль достаточной силы может оберечь от вторжения хаоса. Хаос стремится проникнуть повсюду, а за ним - тьма. Битва с хаосом космична, с тёмными - лишь на Земле. Но битву с хаосом на Земле тёмные осложняют. Эволюция - антитеза хаоса.

Измерение дуги познавательности

Объект : _____ Дата измерения
измерения : _____
: 27.05.95. : 18.04.96.

1 : 2 : 3

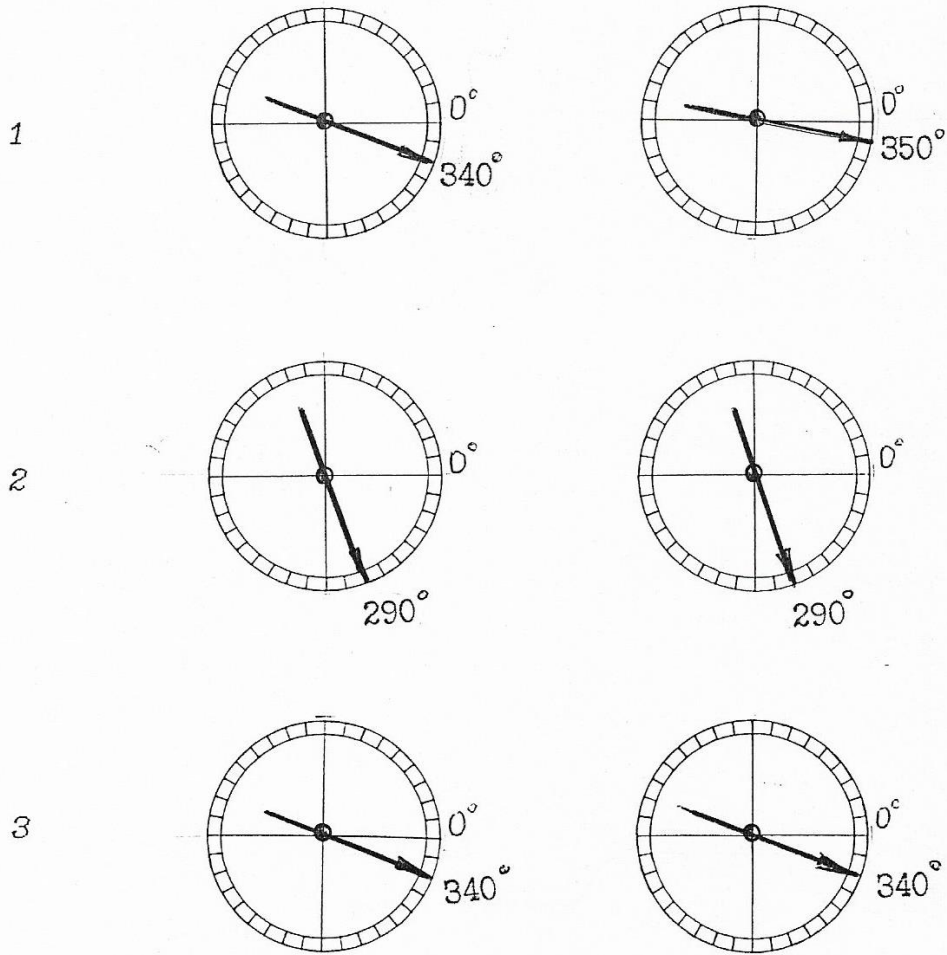

/ продолжение /

1 : 2 :

4

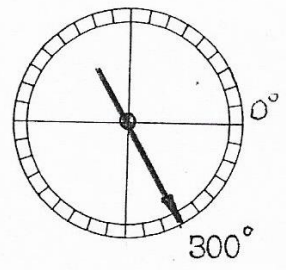
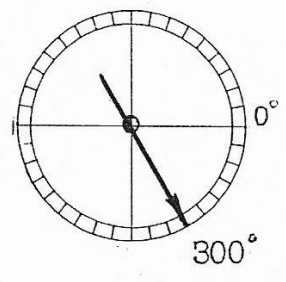

5

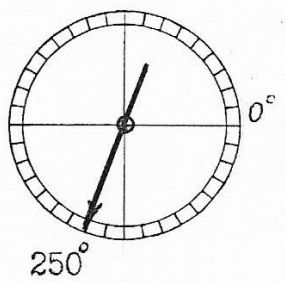
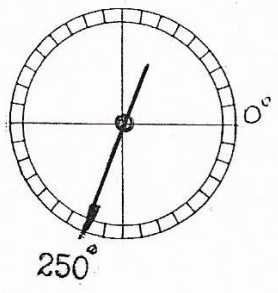

6

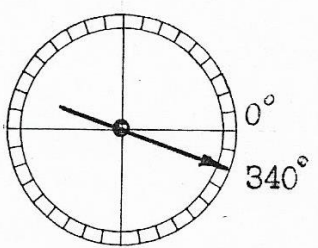
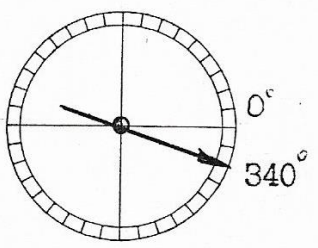

7

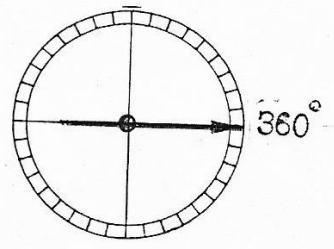
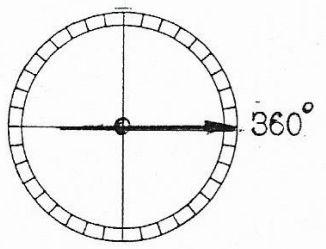

Задание 7. Прodelайте этот опыт над собой и своими близкими.

Объект : Дата 1 : Дата 2

1

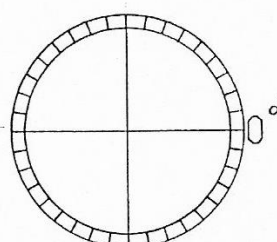
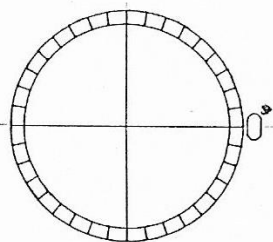

2

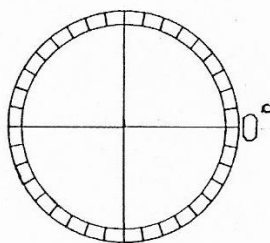
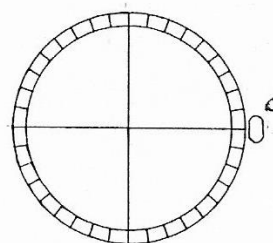

3

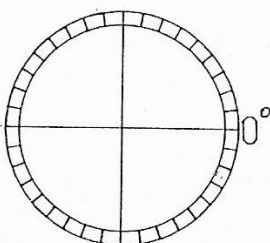
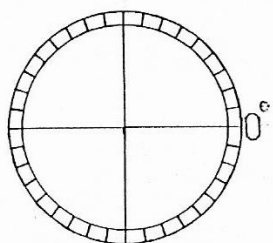

Опыт 8
10.06.95.
10.04.96.

ЖАЖДА ДЕЛАНИЯ

«Люди часто повторяют: "Труд неустанный," но в духе боятся его. Нельзя указать, кто без расширения сознания может радоваться труду бесконечному. Только Наши люди поймут, как жизнь соединяется с трудом, получая из него силы преуспевания. Можно понять, как огонь неистощим, и так же неистощима энергия, получаемая от труда. *Исполнение Агни Йоги начинается с часа осознания труда.*

Тучи начинают гасить огонь, когда недостаточна сила энергии. Напряжение энергии *не приходит от разума, не увеличивается внешним приказом, оно растёт лишь изнутри.* Но лишь свободное сознание может развивать труд, как праздник духа.

Также избегайте насилия над волею чужого. Как огни, пусть горят ваши зовы, наполняя пространство. Но рисунок следования по этим огням духа каждый сложит себе. Также познается труд насыщения пространства. Невежда полагает силы пространства вне его царственной личности. Он надеется, что с телом разрушится вся его сущность, но кристалл невежества неразрушим, пока знание духа не разложит его мёртвой ткани.

Прося об Йоге Огня, люди должны понять труд как воспламенитель. Уявление взаимодействия энергий питает огонь, и по каналам огня достигаются сферы высших миров.

Называем Агни Йогу наиболее приложимой к жизни, ибо жизнь основана на обмене энергий. (Знаки А.Й. т.1-347.)

Урусвати знает неутолимую жажду делания. *Невозможно внушить это стремление искусственными мерами. Оно должно сложиться в глубине сознания, как следствие многих жизней.* Нужно особенно беречь такие достижения. Названное делание не только полезно самому деятелю, но оно творит атмосферу, которая побуждает к здоровому труду.

В честь труда сложены величественные гимны и написаны возвышенные трактаты. Всё это правильно и сделано во благо. Представьте себе труженика, пожизненно прикованного к неизменному станку. Услышать можно, как в древности гребцы приковывались на кораблях, и рабы влачили за собой цепи колеса. Теперь цепи неуместны, но зато изобретены оковы более прочные...

«Мастерство должно быть дано каждому человеку. В рукодельных творениях человек познает вечное совершенствование. В каждом своём состоянии человек может приобщиться к какому-то ремеслу. Это ремесло сохранит человеку молодость мышления, оно преобразит дом в очаг прекрасный. Сколько независимости создаёт вольное мастерство! ...

«Мы говорили, что ритмы труда есть своеобразная йога. При каждой йоге нужно устремление и восхищение. Эти цветы растут в саду мастерства. Возлюбив мастерство, человек полюбит и каждый труд, и тем ближе будет он и к Нам...» (Наземное – 500).

1

:

2

:

3

4

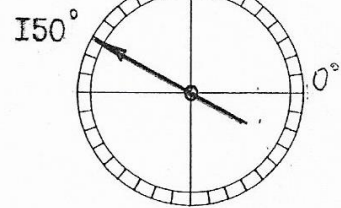
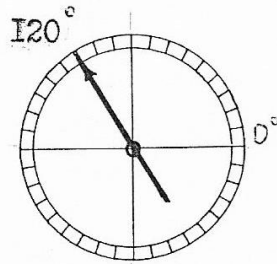

5

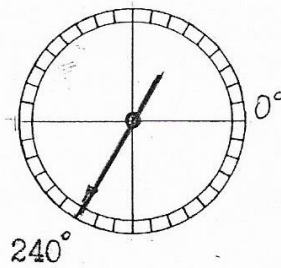
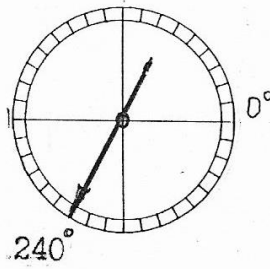

6

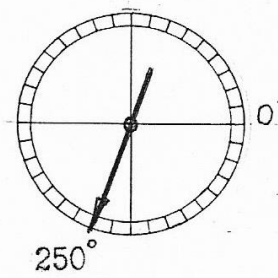
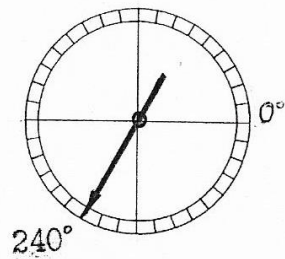

7

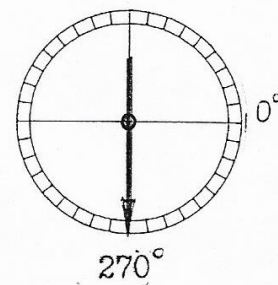
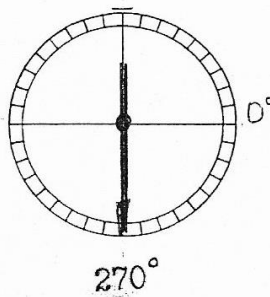

Задание 8. Попробуйте проделать этот опыт над собой и своими близкими.

Объект : Дата 1 : Дата 2

1

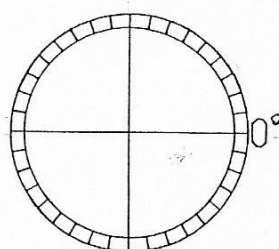
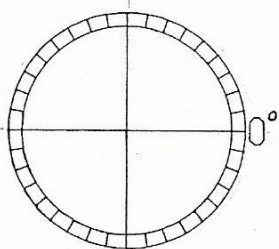

2

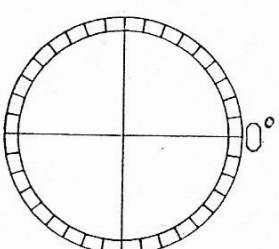
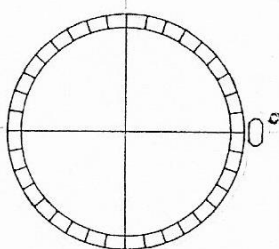

3

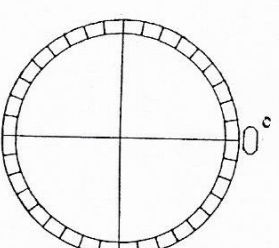
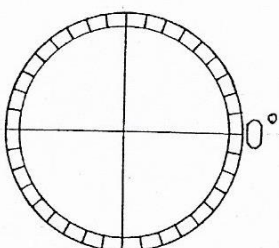

Опыт 9
16. 07. 95.
20.03. 96.

ВСЕМОГУЩЕСТВО ЧЕЛОВЕКА

«Всезнание планетное, всезнание своей солнечной системы, всезнание своей галактики и так далее, и выше ещё в беспредельность».

«...Человек - это Бог, наделённый полным потенциалом божественных всемогуществ: всевидения, всезнания, вездесущности и так далее. Своими, пока ещё скрытыми и спящими, свойствами наделил он Бога, созданного им по образу и подобию своему, и, создав, поместил Его на дальней звезде и начал Ему поклоняться. *Но Отец в вас внутри, равно как и Я в вас, и мы едины и нераздельны, и Отец раскрывает Себя в сознании вашем, ибо вы и Он - едино.* Вы и есть Он, ибо Сказано было, вы боги. Так бесполезно искать Бога вовне.

И человек сегодня не есть Бог, но зародыш будущих божественных свойств в нём уже начинает функционировать. И все его органы чувств есть не что иное, как прообразы его будущих достижений, которые в процессе эволюции будут раскрываться всё больше и больше.

А так как основа чувств есть беспредельность, то можно представить себе огненные чувства человека через зоны времени, или способности его разума, или его чувствование.

Беспредельность заключена и в человеке - в возможностях беспредельного развития всех его свойств и его качеств. И человек будущего так же отличается от самого себя в настоящем, как комочек грязи от солнца. Далёк путь до солнца, но утешение в том, что зачатки всех свойств уже заложены в человеке. *И их можно уже начинать развивать, не смущаясь дальностью расстояний до вершины, ибо иного пути нет, и ничто не сможет иное осмыслить пребывания человека на планете.* (Гр. 1 - Февр. 29)

«... Сотворцом планетных Логосов назначено быть человеку, и пределов роста могущества духа его не существует, это высший аспект беспредельности. Но труден и долог путь к вершинам власти над всякою плотью, которая определена человеку от начала времён. ...Ступени достижения этой власти уявлены в самом микрокосмосе человеческом.

... Сколько веков потребовалось духомонаде на то, чтобы создать хотя бы глаз, который видит и фотографирует окружающее, сколь сложен этот чудеснейший аппарат микрокосма человеческого!

Достигнутая победа духа над материей ещё далека ... от своего окончательного завершения. Космос велик, и даже степень планетного духа лишь только ступень на пути к дальнейшему, бесконечному развитию духомонады человека. Следующие ступени даже трудно представить себе, ...Но в понятиях всемогущества, всезнания, всевидения, всеслышания и всех прочих качеств духа есть только намёк о вершинах высочайших достижений. *Ибо предела нет.* (Гр.А.Й. 1 - Июль 21)

Измерение степени всезнания окружающего мира

Объект : Дата измерения
измерения : -----
: 16.07.95. : 20.03.96.

1 : 2 : 3

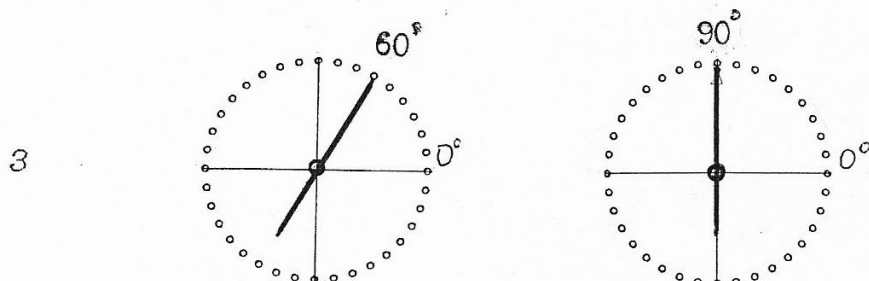
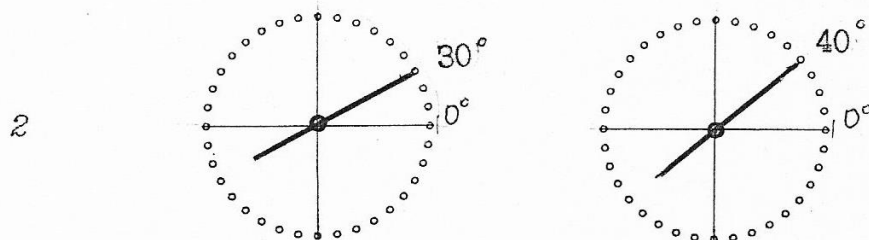
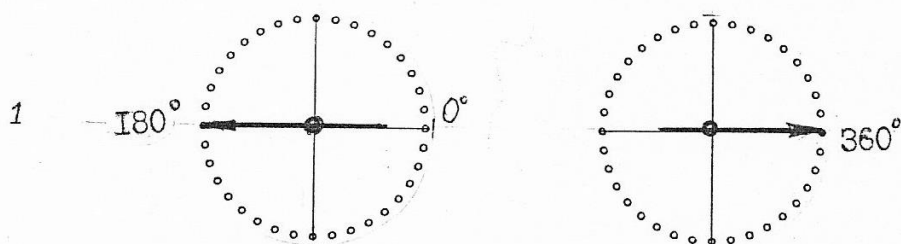

1 : 2 : 3

4

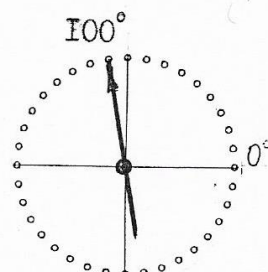
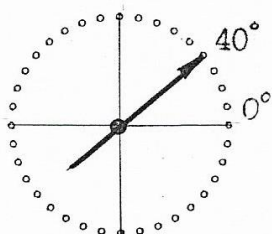

5

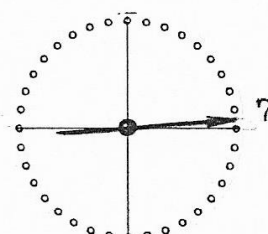
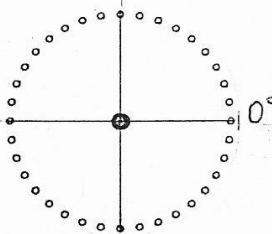

6

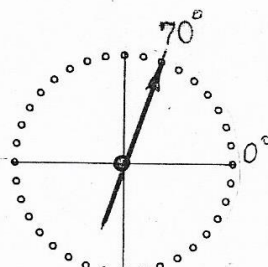
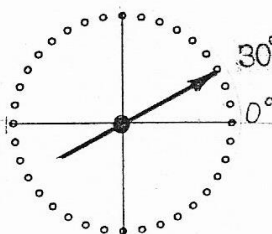

7

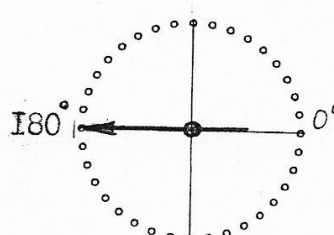
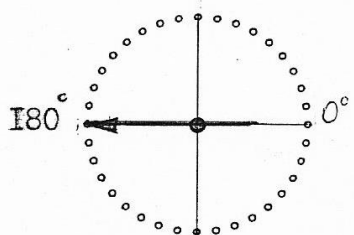

Задание 9. Прodelайте этот опыт над собой и своими близкими.

Объект : Дата 1 : Дата 2

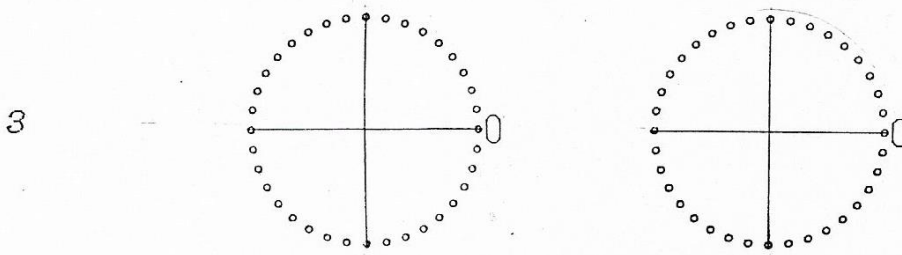
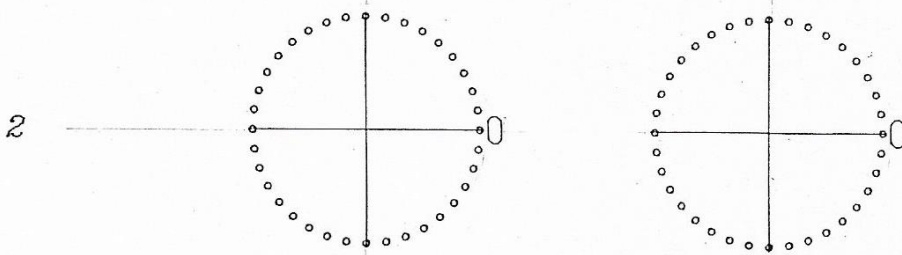
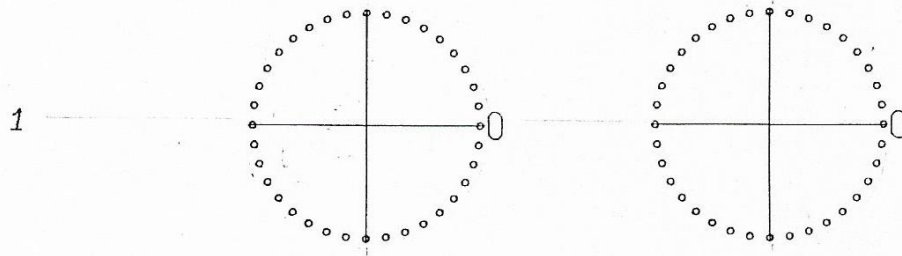

Опыт 10
10.06.95.
20.03.96.

СТЕПЕНЬ ЯСНОВИДЕНИЯ

«Воспитательное значение искусства не понимается всесторонне. О некоторых сторонах этого вопроса умалчивается вовсе по невежеству. Путь искусства - йогический, ибо требует от идущего этим путём развития и обострения органов чувств и многих качеств духа. Фотоаппарат глаза или аппарат слуха должны быть доведены до совершенства.

...Искусство учит не только смотреть, но и видеть, не только слушать, но и слышать. Ибо смотрят и слушают все, но видят и слышат немногие. Формула "Имеющие уши да слышат" не ограничивается теми узкими рамками, в которые её заключили люди. Знаете пример глухого музыканта. Внутренний слух был обострён до предела, и знание техники записи давало возможность запечатлевать слышанное внутренним ухом. Можно над этим подумать. Третий глаз и третье ухо не чудо, но аппараты, находящиеся в распоряжении каждого человека, хотя и не признаваемы во всей полноте их значения. ...

Главное - научиться видеть и слышать и запечатлевать виденное и слышанное. Изобразить же то и другое - будет уже относиться к технике музыки или живописи. Так истинное искусство приводит человека на путь йоги, путь утверждения и раскрытия всех его творческих способностей. Человек может творить. Из чего? Из элементов его накоплений, подмеченных в жизни и отложенных в Чаше. ...Строителям жизни земной нужны все способности духа, чтобы творчески строить и создавать новые формы жизни. ...Так искусство войдёт в жизнь, во всю жизнь человека, и, войдя и преобразив жизнь, пробудит в человеке способность творить и трудиться творчески, поднимет его на новую эволюционную ступень достижений». (Г. А.Й. 1 - Февр. 24).

«В видимом мире находятся все главные проявления для материального глаза, но духовное сознание знает, чем движется Вселенная. Каждая невидимость должна быть принята человечеством, как принцип, ведущий к творчеству. Во всём Космосе явления невидимости и видимости чередуются, потому, когда пространство насыщается живым обменом сущего огня, то не существует разграничения». (*Беспредельность. - 202*).

«Урусвати знает, насколько реально проявляются тонкие существа. Люди думают, что такие явления происходят лишь через эктоплазму медиумов. Но нужно иметь в виду и другие разновидности таких явлений. Так они могут быть видимы через ясновидение, в котором не эктоплазма, но непосредственное зрение четвёртого измерения проявляется». (*Надземное - 357*).

Шкала измерения степени ясновидения

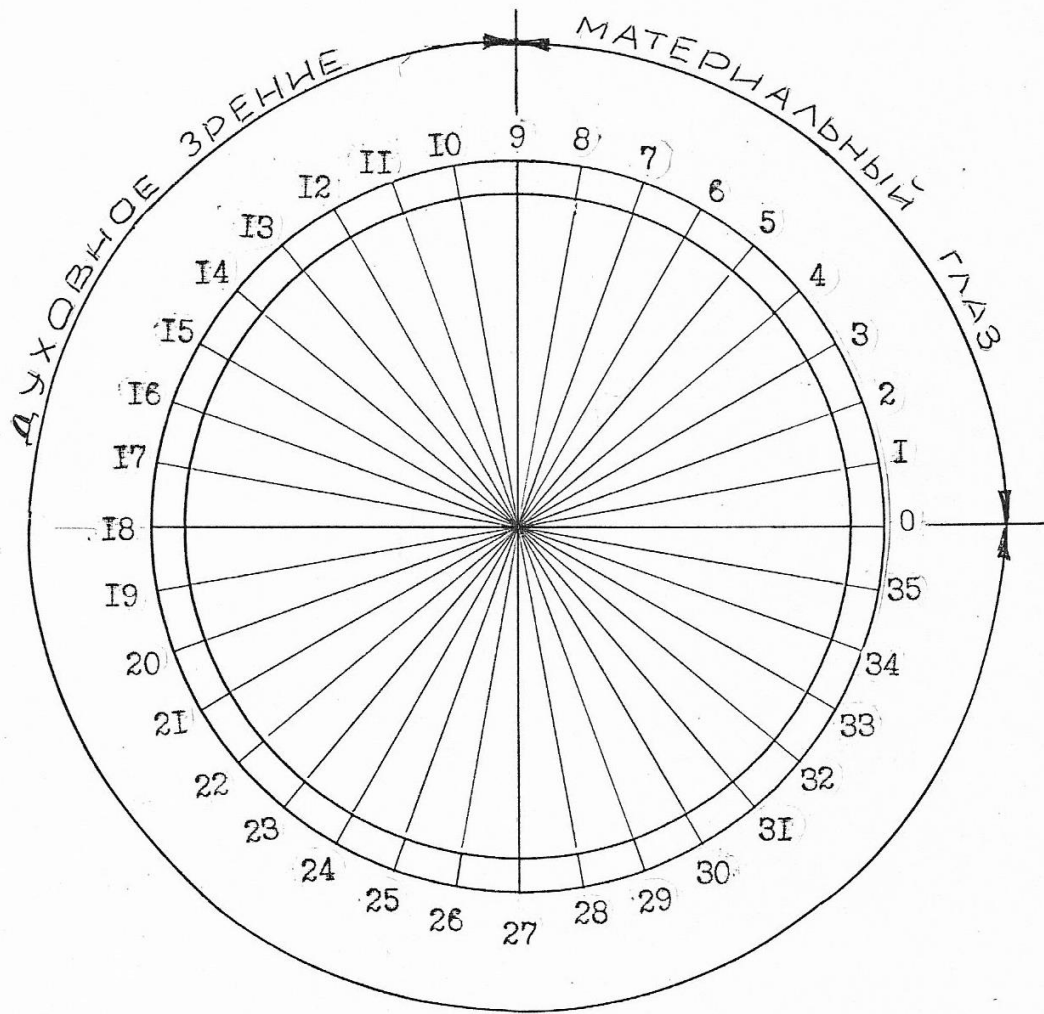

Измерение степени ясности

Объект : Дата измерения
измерения :-----
: 10.07.95. : 20.03.96.

1 : 2 : 3

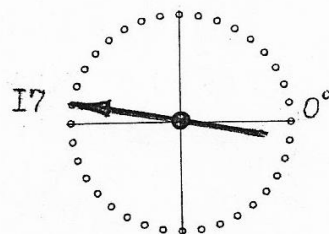
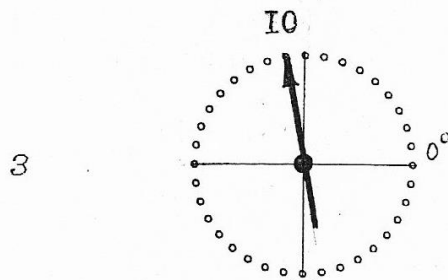
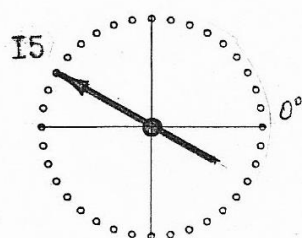
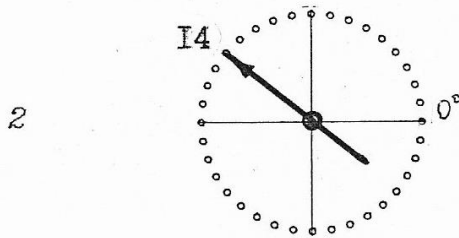
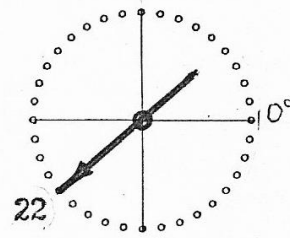
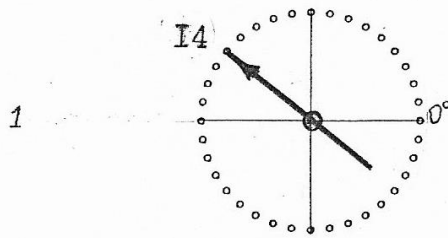

1 : 2 : 3

4

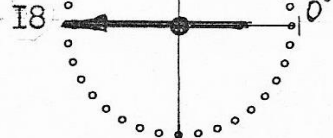
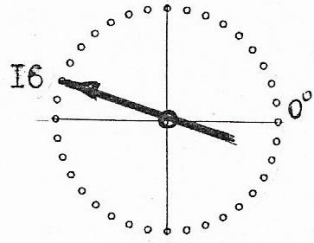

5

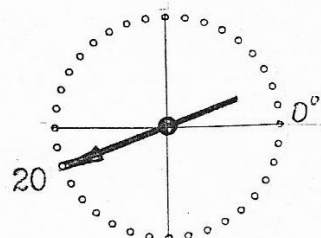
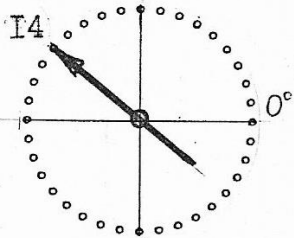

6

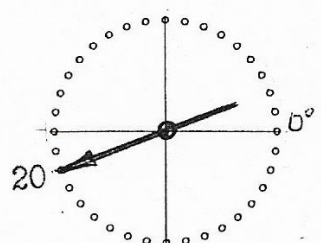
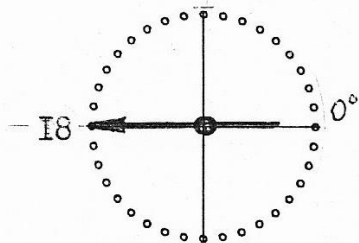

7

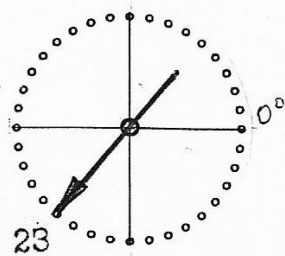
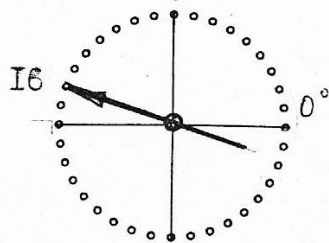

Задание 10. Прodelайте этот опыт над собой и своими близкими.

Объект : Дата 1 : Дата 2

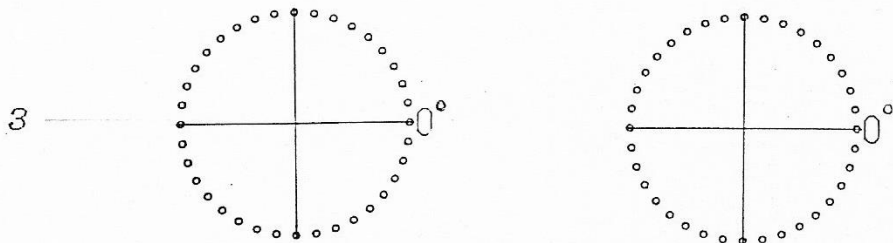
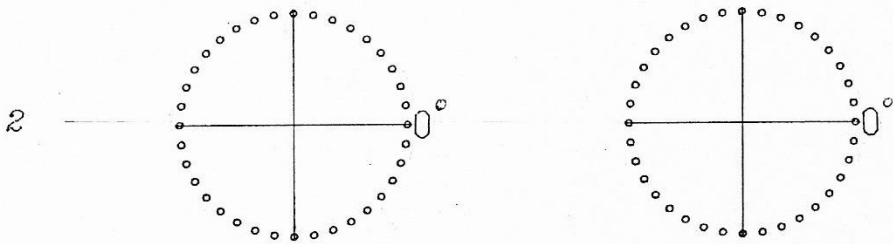
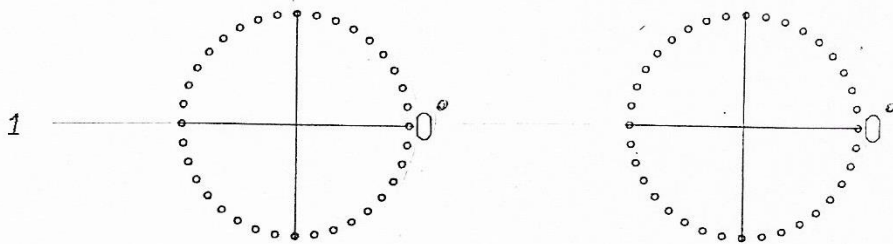

Опыт 11
10.07.95.
20.03.96.

СТЕПЕНЬ ЯСНОСЛЫШАНИЯ

Урусвати знает, что среди тонких чувств одно из труднейших - яснослышание. Слишком много условий вторгается в такое слышание. Очень показательно, что сильные голоса и мысли могут быть окрашены одним звуком. Мысль может звучать. Это обстоятельство не воспринимается людьми. Также людям трудно усвоить, что будет звучать слово, на котором мысленно сделано ударение. (Надземное - 106)

Нужно стараться находить простейшие причины явлений. Люди замечают, что яснослышание удаётся на рассвете. Причина к тому изыскивается очень далеко от истины. Полагают, организм отдохнул после ночи, думают - токи предрассветные помогают, но самое простое, естественное решение забывают. Конечно, ближайшая причина в том, что за время сна человек соприкоснулся с Тонким Миром и в нём усилил свои тонкие свойства. (АУМ - 212)

Даже земному уху надо прислушиваться, чтобы уловить звуки. Тем более для внутреннего слуха нужно сосредоточение, чтобы услышать волны пространства. (Братство - 179).

Озарение, 2-6-8. Полёт духа не исчисляется часами, - явление вне времени, когда дух мчится между планетами. Момент, ибо не может быть продлён, иначе явление разрыва между уплотнённым телом и менталом. Но надо помнить, что дух, действуя вне времени, постигает тоже без числа. **И до четырнадцатого слуха дух постигает, тогда, как на земной сфере можно достичь лишь девятого.**

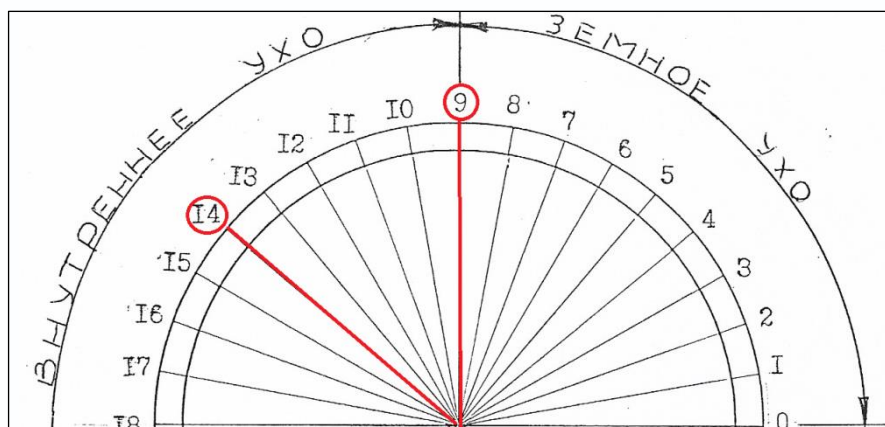

Шкала измерения степени янслышания

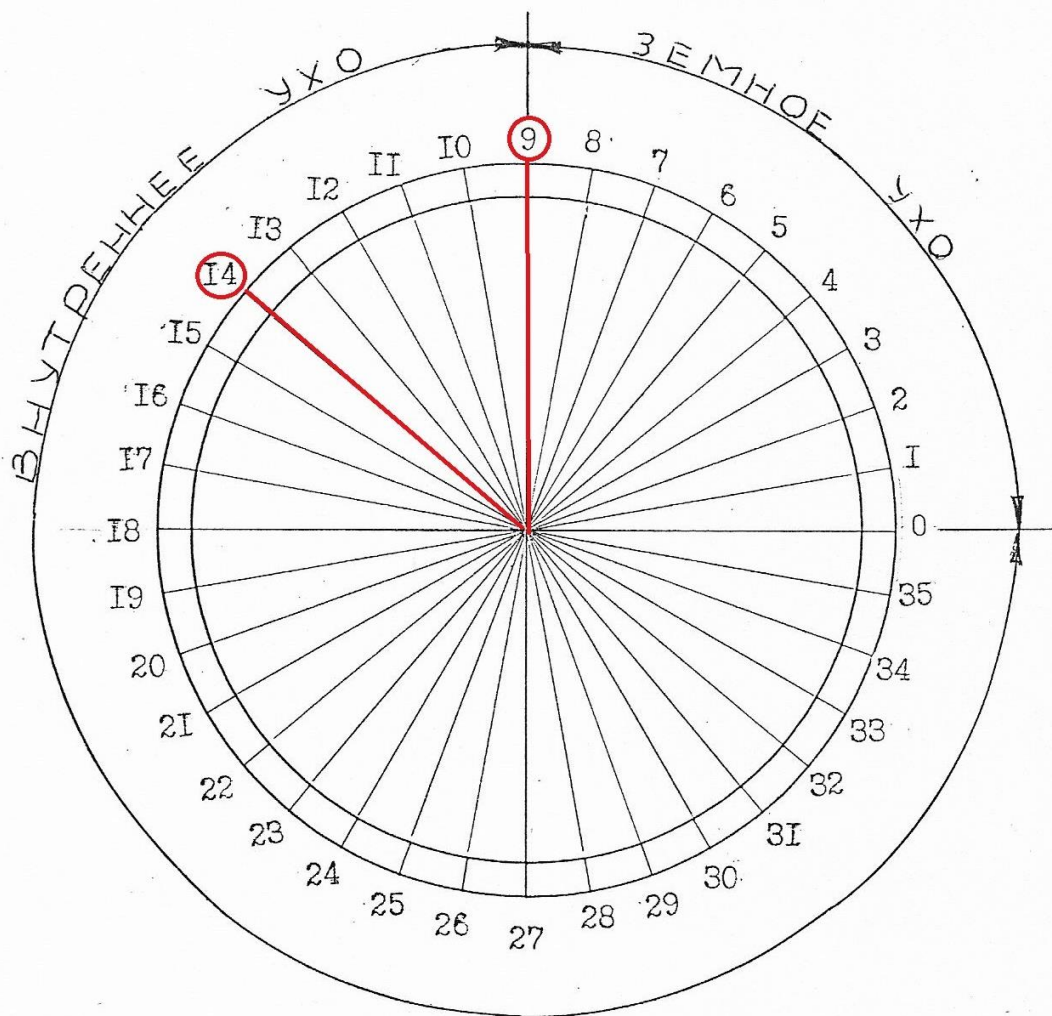

1 : 2 :

3

4

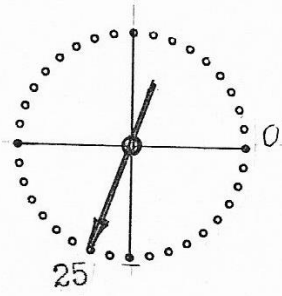
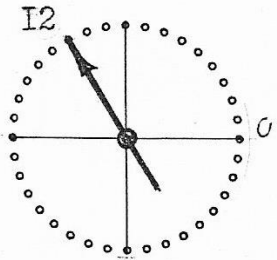

5

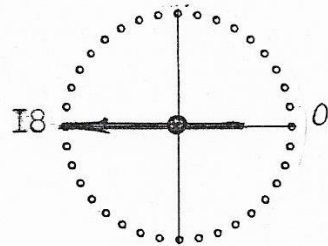
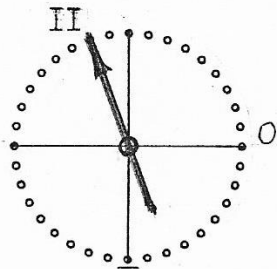

6

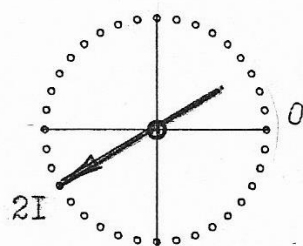
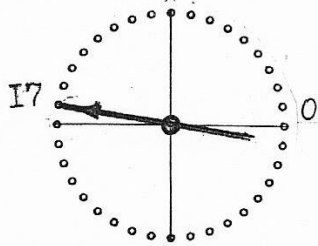

7

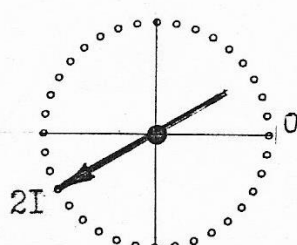
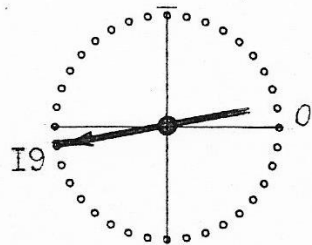

Задание 11. Прodelайте этот опыт над собой и своими близкими.

Объект : Дата 1 : Дата 2

1

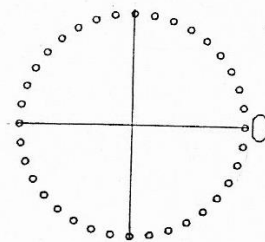
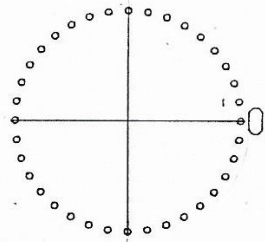

2

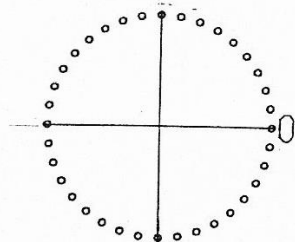
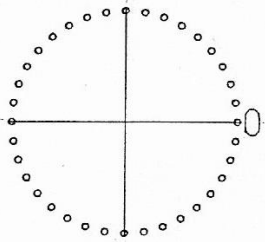

3

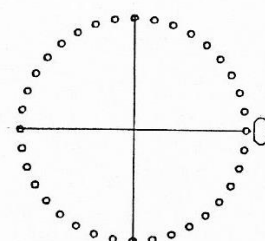
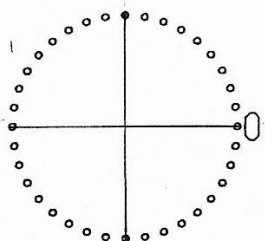

Опыт 12
10. 07. 95.
20.03. 96.

СТЕПЕНЬ ЯСНООБОНЯНИЯ

Если существует ясновыслушивание и ясновидение, то должно быть и яснообоняние. Конечно, в явлении психической энергии оно имеет особое значение; не только энергия конденсируется в аромате, но она вызывает то спазматическое вдыхание, о котором уже упоминал. Поучительно вспомнить, как странно претворялась древнейшая мудрость, выродившаяся в нелепые обряды. Когда читаете об обычаях Египта, Китая и других народов о приветствии посредством нюхания и вдыхания, то трудно распознать в этом память о психической энергии, сохранённую от исчезнувших рас. Но *даже и теперь открытое чувствознание показывает сущность окружающей атмосферы. Это не есть вопрос запаха, но, именно, сущности.* (Сердце-136).

Все металлы обладают запахом, все газы, всякое вещество, все элементы и всякая форма жизни живая, все вещи, предметы и всё, что вокруг. *У каждого вида растений и животных свой запах, у каждой расы, народа и даже отдельных родов. И свой специфический запах у каждого отдельного человека.* Это хорошо знают собаки.

... По мере совершенствования человека утончается и становится благоуханным излучаемый им аромат. *По запаху можно определить нравственный уровень жильцов дома.* Наполнена, запахами каждая комната. Наполнены запахами сборища людей. Запах притонов и запах домов искусства различен.

... Область ароматов так же широка, как и область цветов или звуков. *В области цветной шкалы Красота является основой выражения Света, в области звуков - консонанс, в области ароматов - благоухание, во всех трёх - гармония сочетания составляющих их элементов, или согласованность.*

... Многие запахи не без значения для пространства - *Имею в виду очистителей: эвкалипт, мята, розовое масло, ладан, смолы хвойных деревьев.* Некоторые изысканные ароматы ядовиты. Некоторые запахи убийственны, некоторые жизнедательны и благотворны. Когда-то и кто-то напишет большой труд, посвящённый ароматическому аспекту Вселенной. Не дивно сказать, что хорошая музыка благоуханна. *Цвет, звук и запах связаны тесно. Каждый цвет имеет свой запах, а каждый звук - свой цвет. Величественная музыкальная симфония выражается в незримых цветах и сияньях, и в переливающихся сочетаниях тончайших благоуханий.* Беспредельность во всём, а также и в бесконечном многообразии проявлений природы в её видимых и невидимых аспектах.

...По запаху можно определить не только сущность человека, но и его внутреннее состояние на данный момент, ибо каждое имеет свой специфический запах. (Гр. 3-462. 463).

Шкала измерения степени яснообояния

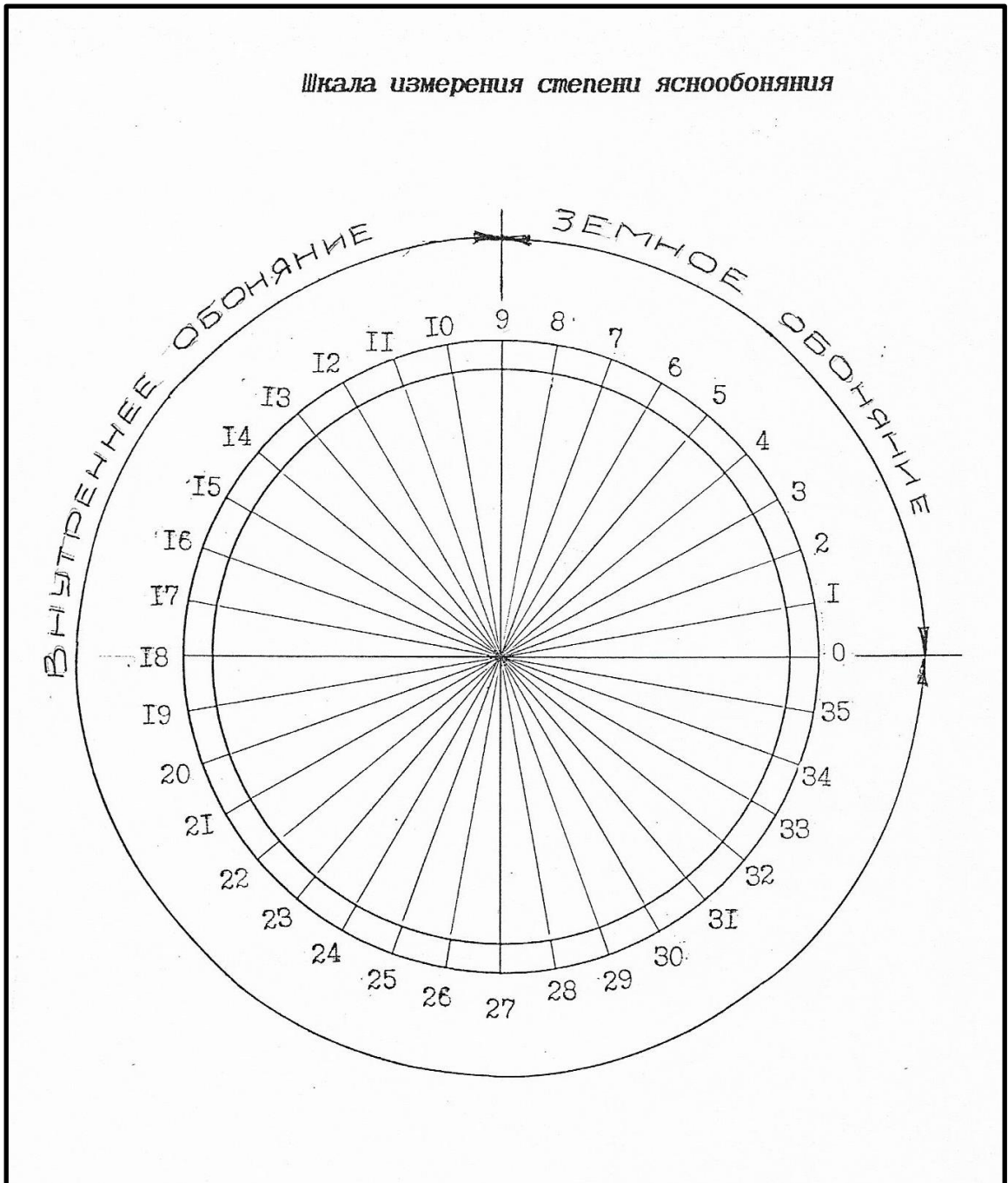

1

:

2

:

3

4

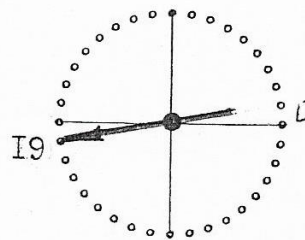
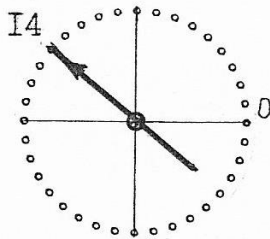

5

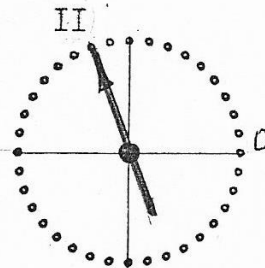
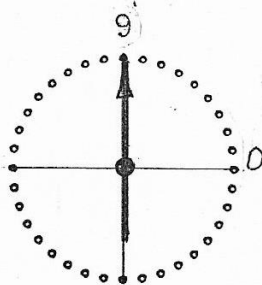

6

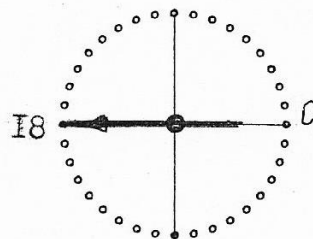
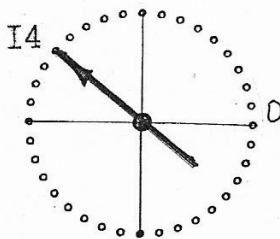

7

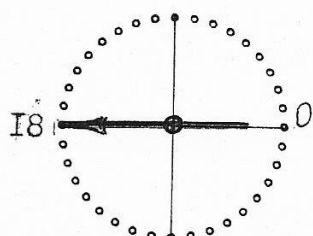
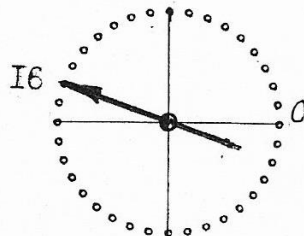

Задание 12. Прodelайте этот опыт над собой и своими близкими.

Объект : Дата 1 : Дата 2

1

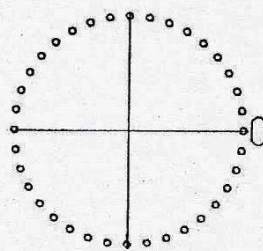
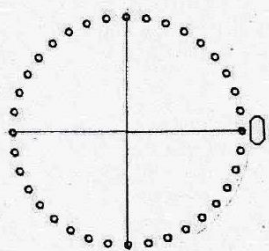

2

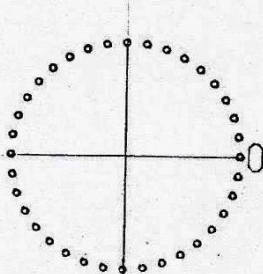
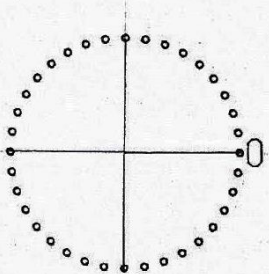

3

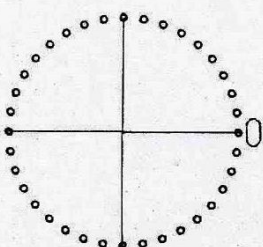
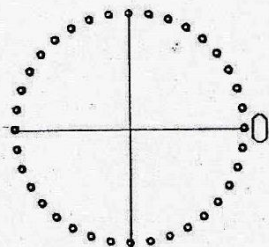

Опыт 13
02. 08. 95.
15.04. 96.

СТЕПЕНЬ ЯСНОВКУСА

Мир Огненный, ч. 1-333. Все земные чувства в претворении восходят до Мира Огненного. Но не только зрение и слух духовно существуют, но и вкус имеет новое назначение. Нельзя без вкуса понять многие химические составы, и при творчестве нужны все чувства как меры соотношения.

Поэтому нужно уже на земле утончать чувства. Недаром один отшельник каждый день принимал в пищу листья и травы, чтобы изодрить вкус. Когда же прохожий спросил его, зачем он это делает, - отшельник сказал: "Чтобы лучше любить тебя". Так всякое утончение полезно для познания основ.

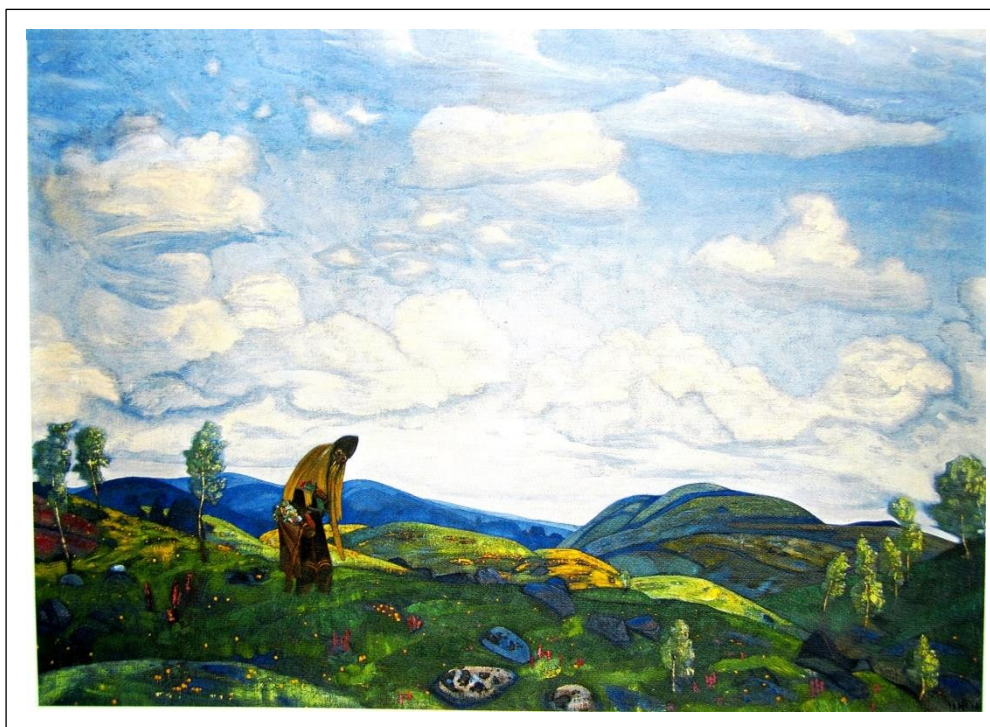

Н.К. Рерих. Пантелеймон-целитель. 1916.
(Государственная Третьяковская галерея Москва)

Шкала измерения степени яснокуса

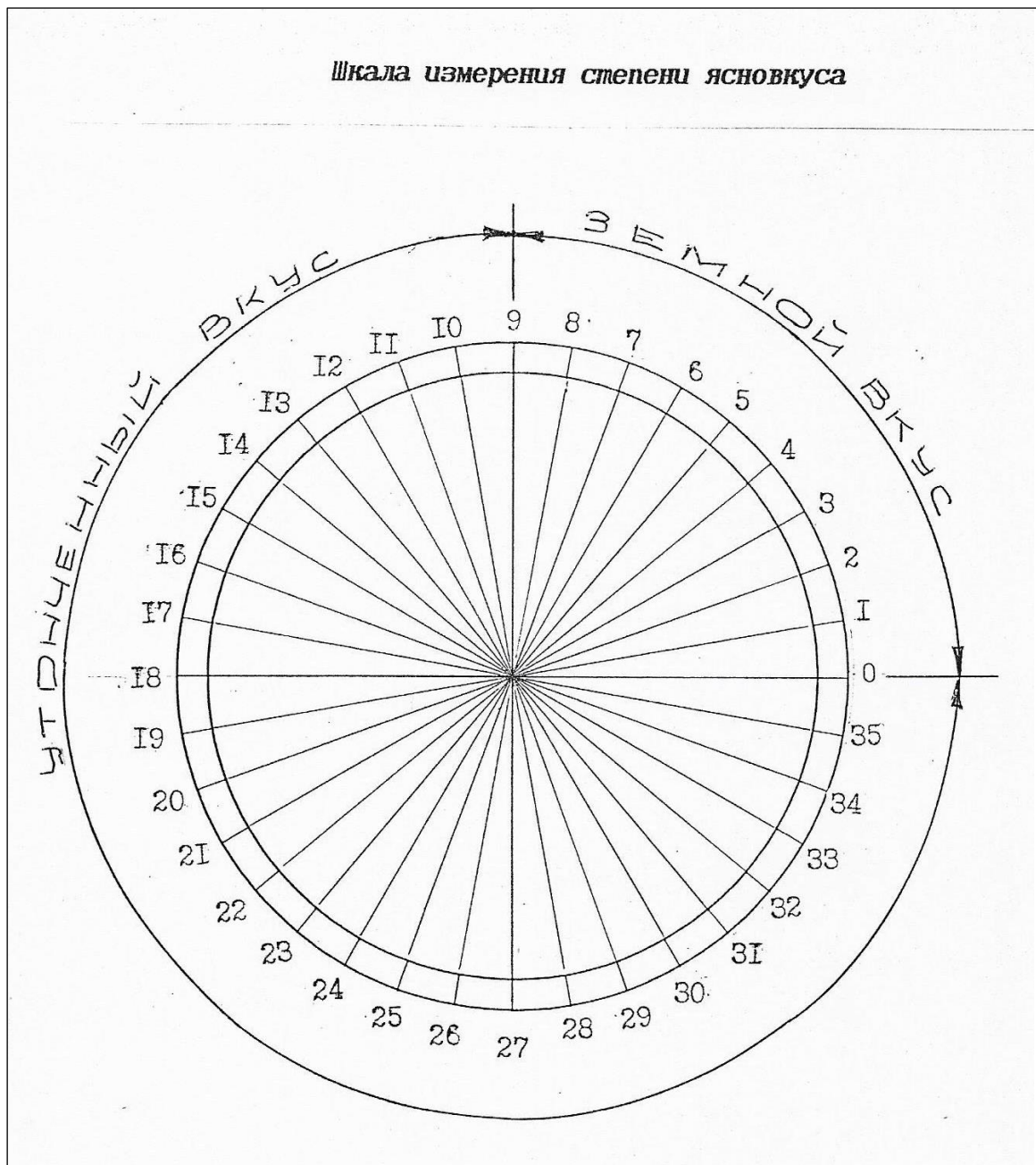

Измерение степени ясновкуса

Объект : Дата измерения

измерения :
: 02.08.95. : 15.04.96.

1 : 2 : 3

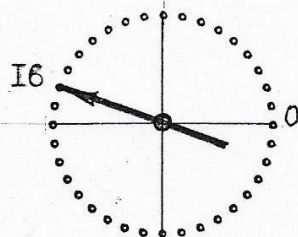
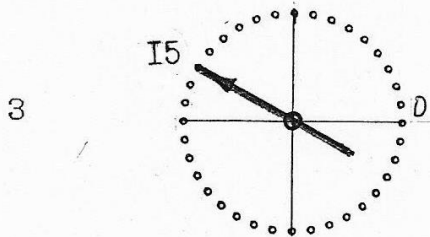
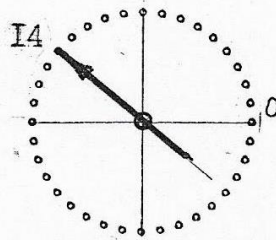
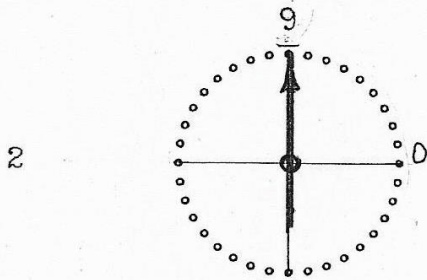
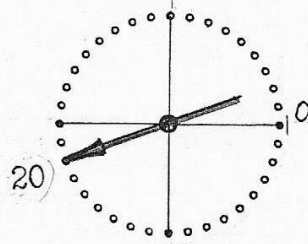
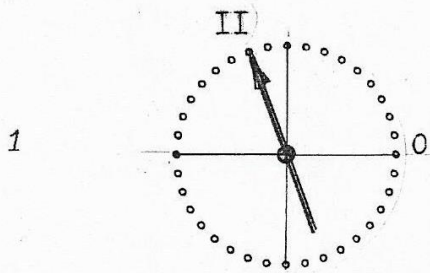

1 : 2 : 3

4

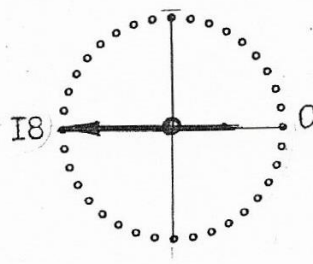
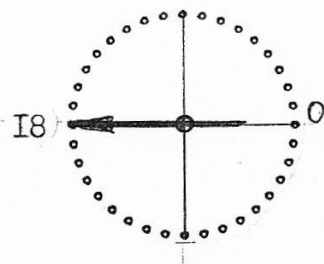

5

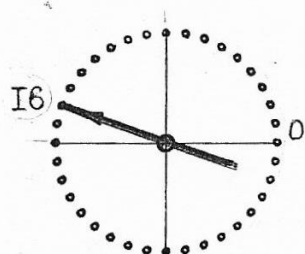
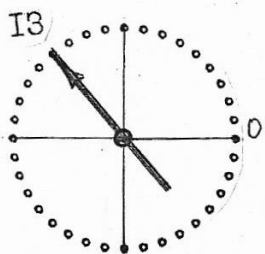

6

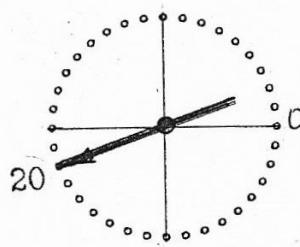
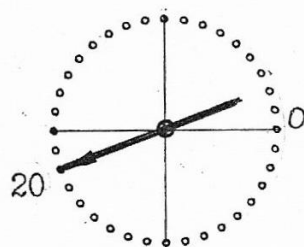

7

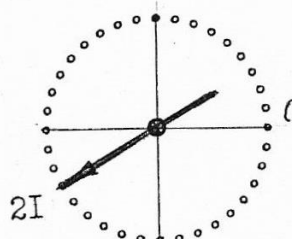
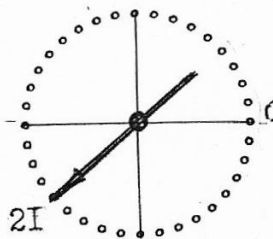

Задание 13. Попробуйте проделать этот опыт над собой и своими близкими.

Объект : Дата 1 : Дата 2

1

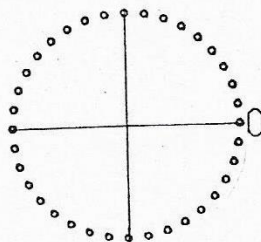
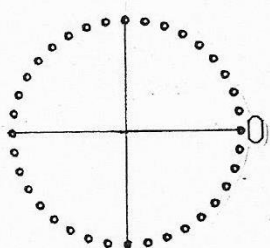

2

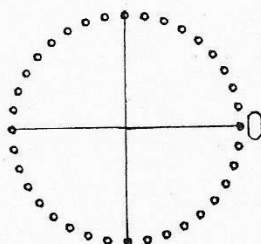
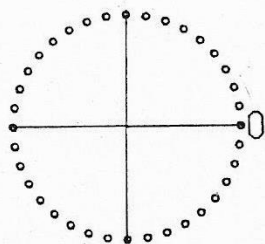

3

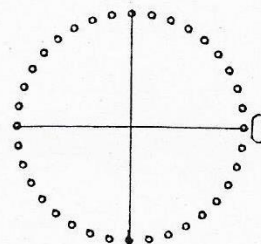
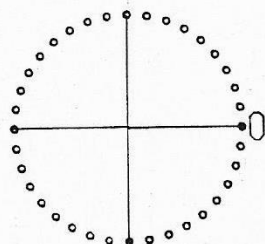

Опыт 14
02. 08. 95.
15.04. 96.

СТЕПЕНЬ ОСЯЗАНИЯ

Уже упоминалось, что некоторые народы приветствовали друг друга обнюхиваясь. Скажут - какой собачий обычай! Но даже в этом уродстве заключается память о психической энергии, когда *люди посредством обоняния, осязания, слуха и глаз определяли сущность пришельца. Теперь остался обычай рукопожатия, который не далёк и от другого странного способа.*

Люди забыли о магнетизме и об инфекции духовной. Они так много говорят о гигиене, но не соображают, что *прикасание имеет значение.* Особенно теперь, при напряжении огненной энергии, нужно очень внимательно помнить о каждом созданном токе. (*Мир Огненный, 2 - 355*).

Абсолютный слух ещё не означает способности яснослышания. Он, скорее всего, связан с абсолютной слуховой памятью и способностью воспроизведения слышанных звуков. То же можно сказать и об абсолютности всех прочих чувств, то есть что абсолютный глаз ещё не означает ясновидения, но указывает на развитую зрительную память. чувств выше *Ступень ясновидения, и яснослышания, и ясноощущения всех прочих. Когда-то всё человечество достигнет степени абсолютности своих восприятий и возможности их запоминания.*

Когда-то ясновидение, яснослышание, яснообоняние, ясноосязание и ясновкус тоже станут достоянием всех людей. Но это ещё далеко не предел, это только ступень эволюции духа. Удел человечества - Беспредельность и беспредельное развитие всех способностей, которыми дух уже наделён в потенциале. Ведь когда-то человек будет летать, как в своём физическом теле, так и в прочих своих высших оболочках-телах. И развитие, и аккумуляция психической энергии позволят совершать такие явления, которые в данный момент считаются чудом или чем-то совершенно невозможным. Всё, что когда-то было совершено в этой области отдельными людьми, станет в разной степени уявления достоянием всех. Это совсем не значит, что все люди станут одинаковыми, на одно лицо. *Индивидуальность накоплений исключает однообразие.* Огненный аппарат человека, развившийся в достаточной степени, освободит его от необходимости пользоваться телеграфом, телефоном и радиосвязью и многими, даже всеми прочими, аппаратами. Ковалевская решала сложнейшие математические задачи мгновенно и без помощи счётных машин. *Огненный аппарат человека, будучи достаточно усовершенствован, превзойдёт всю техническую аппаратуру.* (*Гр. А.Й. 7 - 583*).

Шкала измерения степени ясноосязания

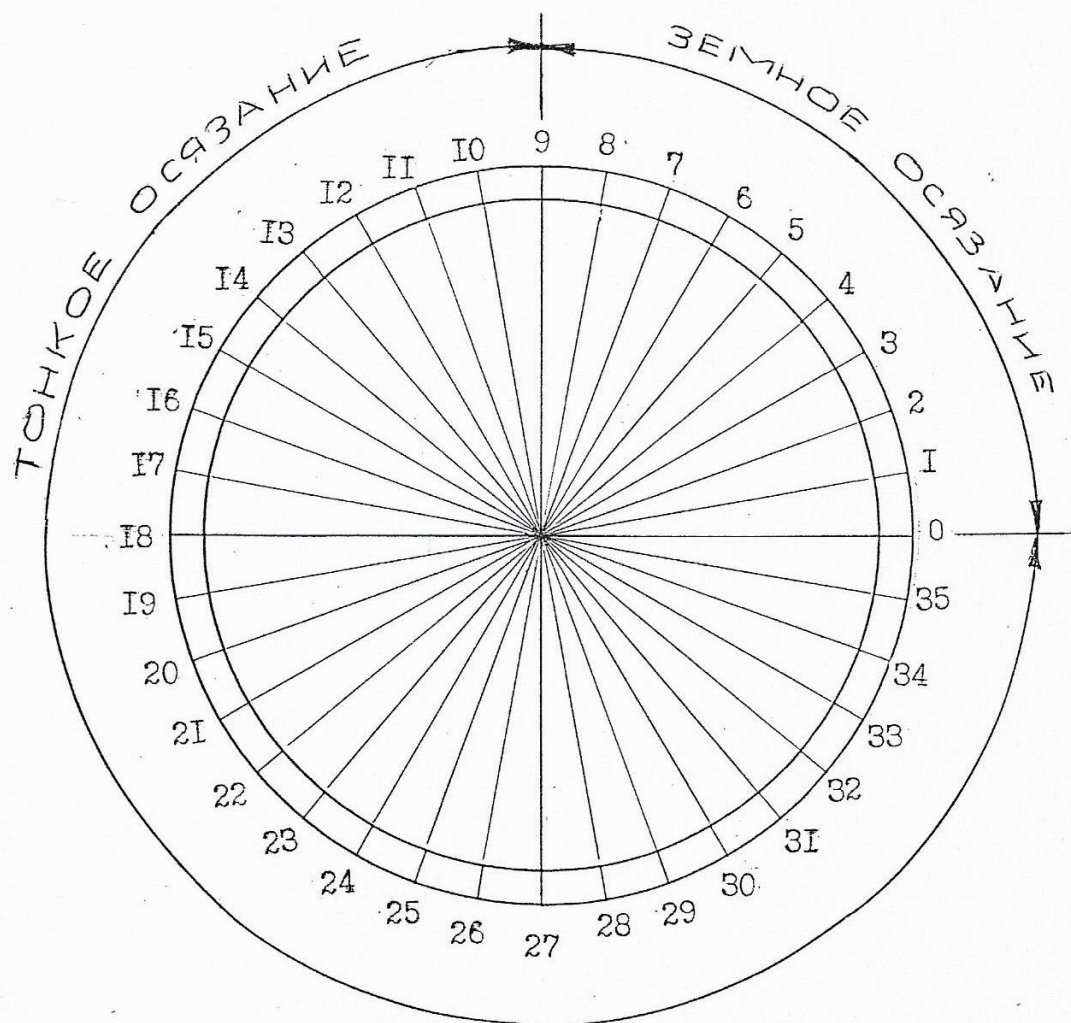

Измерение степени ясноосязания

Объект : _____ Дата измерения
измерения : -----

: 02.08.95. : 15.04.96.

1 : 2 : 3

1

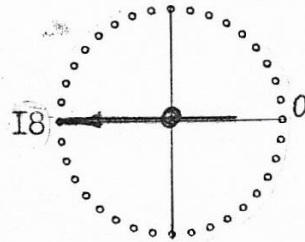
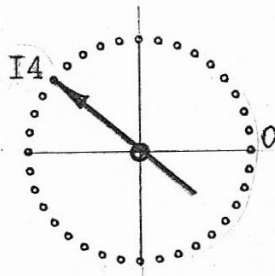

2

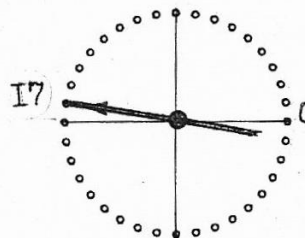
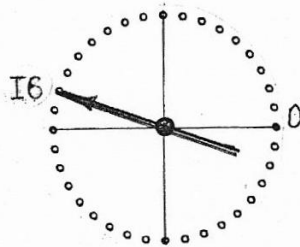

3

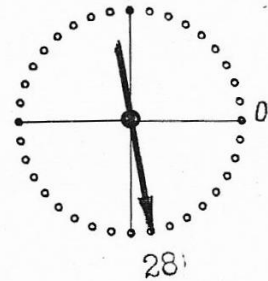
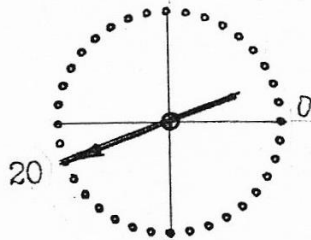

1 : 2 : 3

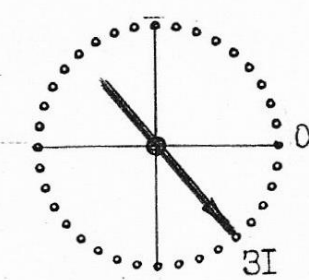
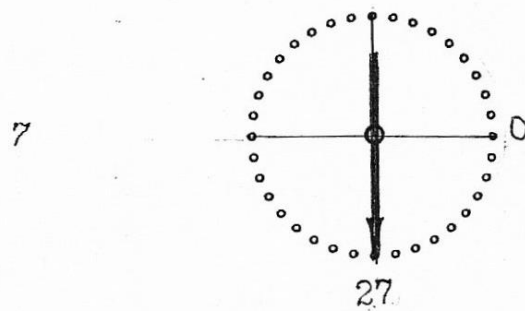
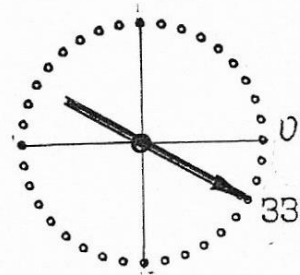
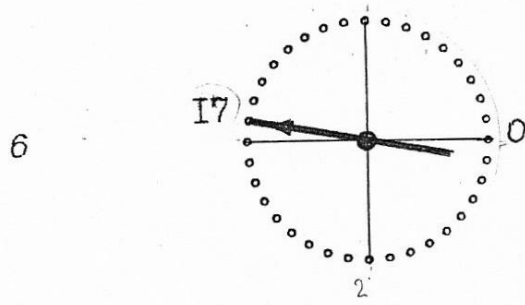
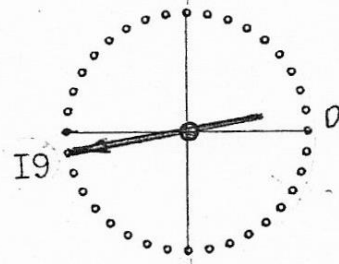
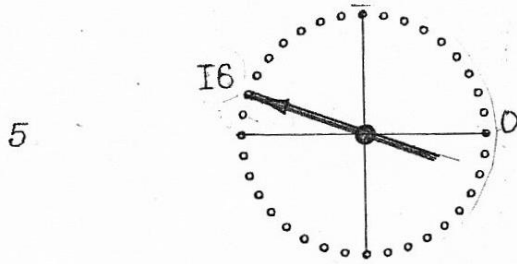
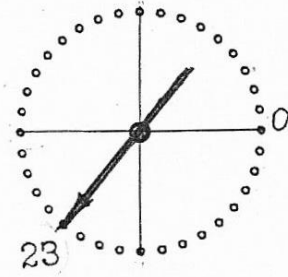
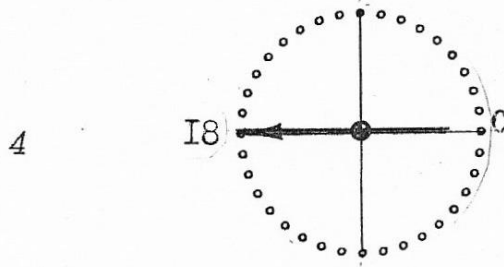

Задание 14. Прodelайте этот опыт над собой и своими близкими.

Объект : Дата 1 : Дата 2

1

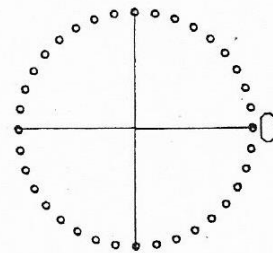
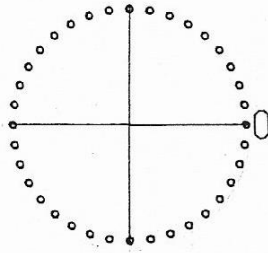

2

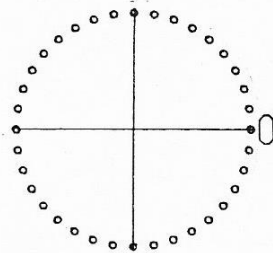
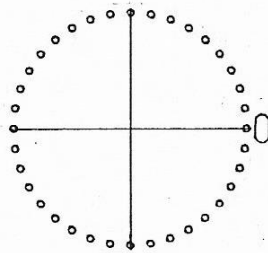

3

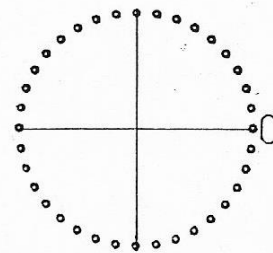
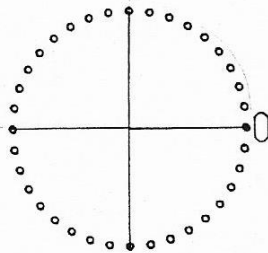

Опыт 15
02. 09. 95.
22.03. 96.

ЧУВСТВОЗНАНИЕ

«Теперь время настаивает на синтезе действия. Чувствознание даст этот импульс земного существования. Сокровище чувствознания заключается в Чаше...» (Знаки А.Й. 549)

«Путеводная звезда человека есть излучение зерна его духа, или накопленное чувствознание, устремляющее человека к Свету.

И эта путеводная звезда разгорается особенно ярко после тяжких жизненных путей. Лишь в высочайшем напряжении трансмутируются и утончаются наши энергии в высшие устремления. Именно устремления слагают характер человека или его карму. Необходимо твёрдо запомнить, что карма слагается, прежде всего, из побуждений, устремлений и мыслей человека; действия - лишь второстепенные факторы.

Так благие накопления за многие жизни слагают карму, направляемую Путеводной Звездой чувствознания». (Из письма Е.И. Рерих от 23.11.37)

«Интеллект не есть мудрость. Чувствознание есть мудрость, интеллект есть рассудок. Мудрость решает, потому что давно уже это решение оплодотворилось. Интеллект есть преддверие мудрости, и когда он заострён, сливается в сферу синтеза.

Рассудок и ум специальный суть углы будущего дома. Человек, имеющий специальный ум, готовить может себе блестящее будущее, но он будет уплощаться, пока ум не потеряет специальность. Когда интеллект теряет специальность, он уже мудр. Каждая специальность предназначена для условий Земли». (Знаки А.Й. - 508).

"Иже успеет услышать своего духа голос, над бездною вознесётся". - Так говорил Сергей. "И ушедший в леса не может слышать речь людскую, и на ложе уснувший не услышит птичек, солнца возвестников. И чуду явленному молчащий откажется от глаза. И молчащий на брата помощь занозу из ноги своей не вынет". - Так говорил Сергей. (Озарение, 2-III-11)

Чувствознание, или способность прямого, непосредственного знания, растёт изнутри. Изнутри из себя черпает композитор материал для своего творчества. Так же и мысли познания возникают в мозгу по внутренним проводам.

Процесс облегчается, когда ведом источник. Чтобы почерпнуть из ис-

точника, надо к нему подойти. Если не приблизиться, то, как почерпать из источника жизни? Источником познания будет Фокус Единого Света, Фокус Иерархии. Даже пространственное познание идёт через него. Поднимаясь по лестнице жизни, можно обострять и способность чувствознания.

Чувствознание есть прообраз всезнания, к вершине которого поднимается дух. Каждая способность растёт при упражнении. Многие знают уже человек непосредственно, только не обращает внимания на эту возможность. И искры прямого познания тонут в осколках мышления дня и обычных земных впечатлений. Но знать эту способность свою необходимо, и думать о ней, и её упражнять. Чувствознание идёт не через мозг, но через сердце. Мозг регистрирует восприятие последним. И часто не отдаёт себе отчёт человек, как и когда и откуда появилось у него ощущение радости или печали, или знание того, о чём он даже не думал. Много впечатлений скользит по сознанию, почти не оставляя следа. Но если не направить внимания, то ведь даже не услышит человек и слов, прямо обращённых к нему. Огненное сознание всё видит, всё отмечает и всё регистрирует. Широте восприятия надо учиться. Надо уметь наблюдать и замечать всё. Но это почти невозможно, так как человек слишком занят собой, своей личностью и её переживаниями. Самость заслоняет собою поток впечатлений, идущих из Тонкого Мира, и препятствует восприятиям мысли. Чтобы голос беззвучный услышать, мирские голоса надо замкнуть. (Грани А.Й., т. 2 - 246).

«Люди умеют принимать меры против грубых проявлений стихий, но ко времени приобщения новых энергий нужно будет утончить воздействие на них. Ещё недавно от молнии люди прятались под дерево или бежали опрометью. Теперь же уже нашли действительные способы самоохранения. ...

Как можно устремить внимание на новые энергии? *Чувствознание будет помощью острому зрению. Скоро люди будут отделяться по чувствознанию. Надо возможно внимательнее отличать людей с открытым сознанием. Не образование, не опытность, не дарование, но именно огонь чувствознания открывает прямой путь в Шамбалу. Именно огонь чувствознания указывает на особенность новых законов среди обычной жизни.*

Можно предвидеть, что учреждения будут особенно охранять жизнь таких чутких сотрудников. Как вехи прямого пути, станут такие сознания. Научные наблюдения будут направлены огнём чувствознания. Не аскеты, не изуверы, не суеверы, но знающие Огненную Йогу не покинут руля жизни. Правда, жертва их будет велика. Постоянно они будут находиться на черте взрыва, тогда как могли бы спокойно продолжать своё существование. Но покой не свойство огня. Огонь постоянно что-то уничтожает, чтобы творить. Такие огненные устремления, как на плавильном пламени, испытывают ощущения.

Сейчас ещё не совсем понятно, почему Мы так заботимся о встрече новых возможностей, но скоро люди будут искать применить неслыханные откровения, не имеющие решения в жизни. Тогда кто-то вспомнит о знаках Агни Йоги. (Знаки А.Й., 282)

Шкала измерения дуги чувствования

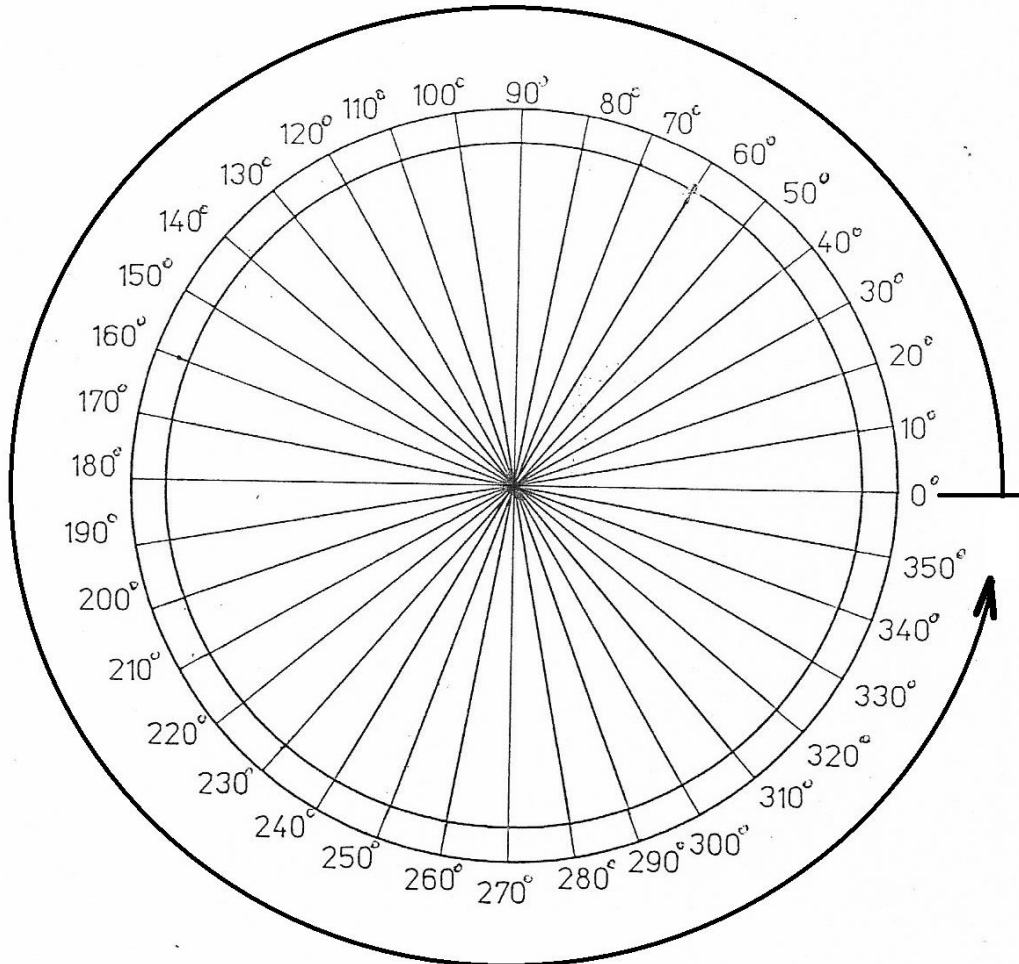

Измерение дуги чувствознания

Объект : Дата измерения
измерения : -----

: 02.09.95. : 15.04.96.

1 : 2 : 3

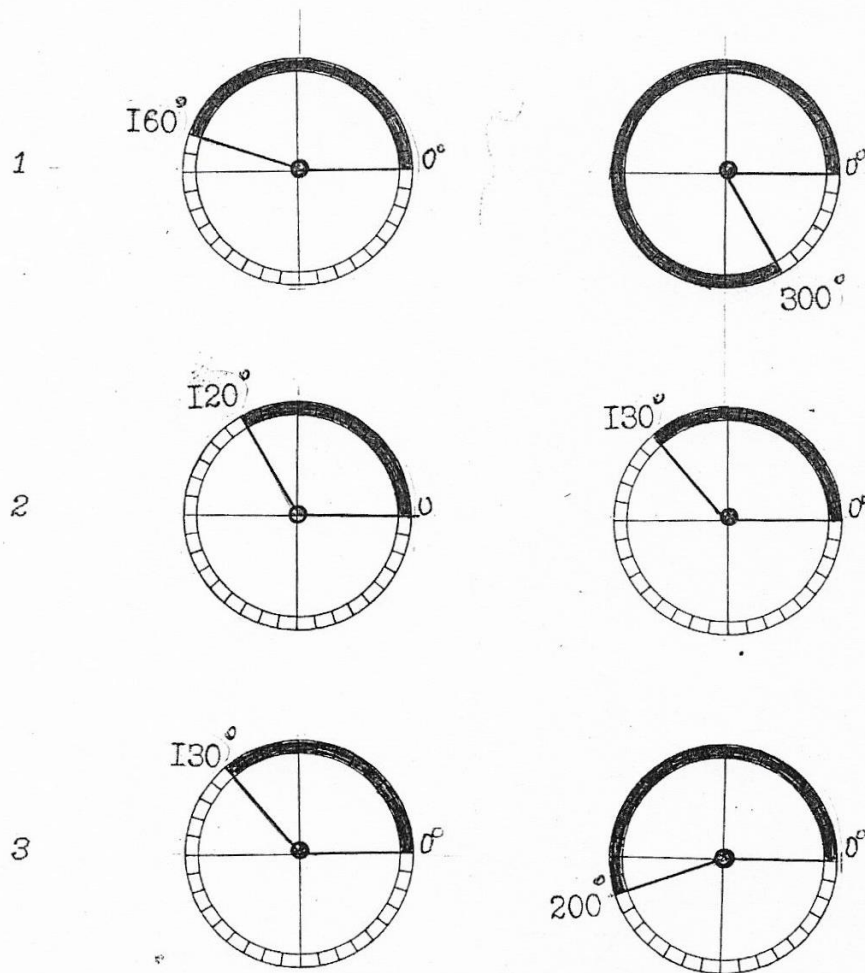

/ продолжение /

1

:

2

:

3

4

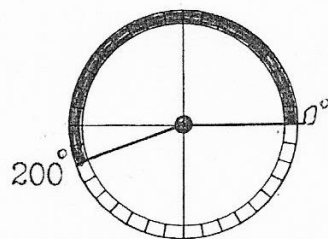
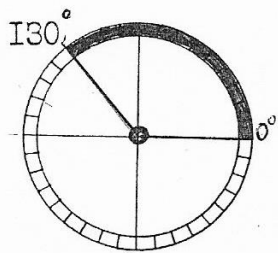

5

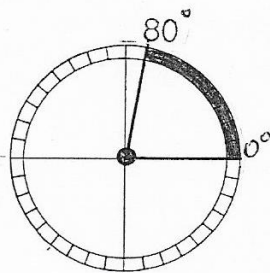
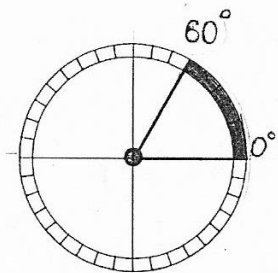

6

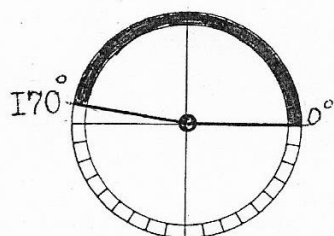
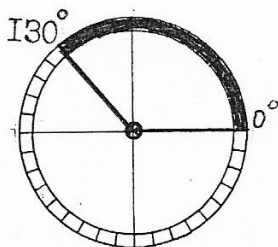

7

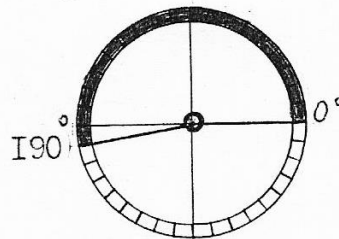
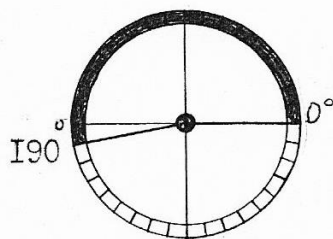

Задание 15. Прodelайте этот опыт над собой и своими близкими.

Объект : Дата 1 : Дата 2

1

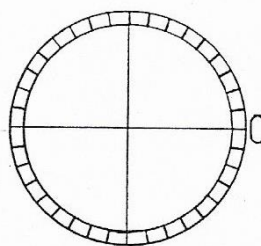
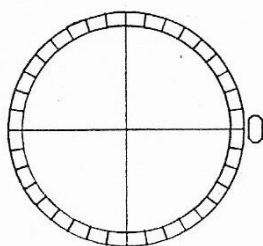

2

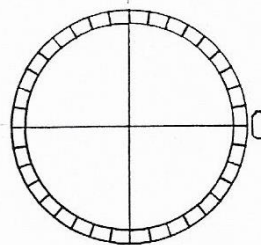
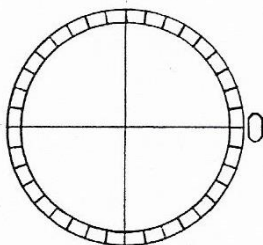

3

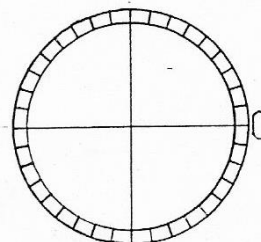
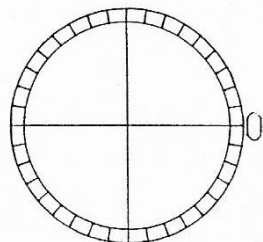

Опыт 16
13. 06. 95.
22.03. 96.

О ЗНАЧЕНИИ СЕРДЦА И МОЗГА

Интеллект, эрудиция никогда не являлись главными факторами приближения к Источнику Истины. Часто интеллект развивается за счёт сердца и притупляет великий огонь чувствознания.

Неуравновешенность между интеллектом и сердцем будет, как в кривом зеркале, отражать Великую Истину. (Из письма Е.И. Рерих от 12.08.34).

Если сравнить время, потерянное человеком напрасно, с временем, проведённым с пользой, результаты будут потрясающими, целесообразность не соблюдается даже коснувшимися Учения.

Отсюда и несоизмеримость поступков и мыслей с великим назначением человека. Цель утверждается в Учении ясно.

Отчего же тогда столько отклонений от пути и столько блужданий? Не потому ли, что сердце отстоит далеко от того, что принято и усвоено лишь только рассудком. Головы без сердца недостаточно.

Много бед причинили они, головастики, забывшие сердце, но если решение в сердце, значит, сердцу и следует дать свободу, то есть отпустить его кверху. Как радуется оно всему, что возвышает и осветляет дух.

Зовут это чувство совестью. Но ведь совесть-то в сердце живёт. Но тяжко и пусто на сердце, ибо сердце в затворе на запорах семи.

Если бы дали сердцу свободу, истинно, мир обрели бы, Мир, который Даю вам не так, как даёт его мир. (Грани А.Й. 1 - Июнь 1960.)

Измерение окружности сердца и дуги мозга

Объект : Дата измерения

измерения :
: 13.06.95. : 15.04.96.

1 : 2 : 3

1

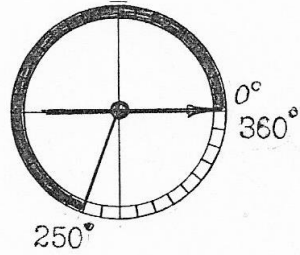
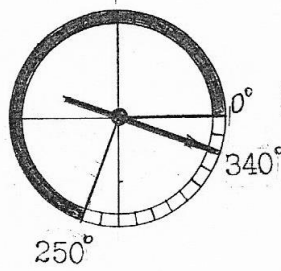

2

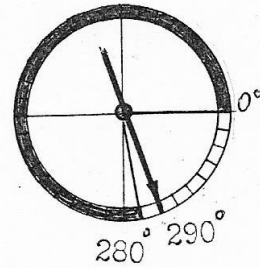
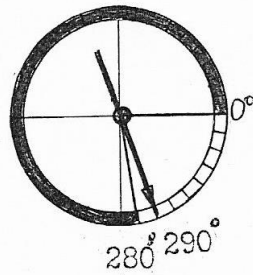

3

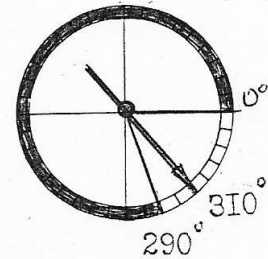
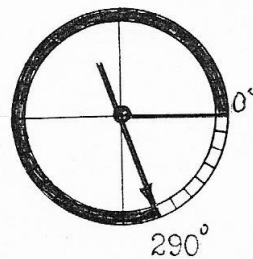

/ продолжение /

1 : 2 : 3

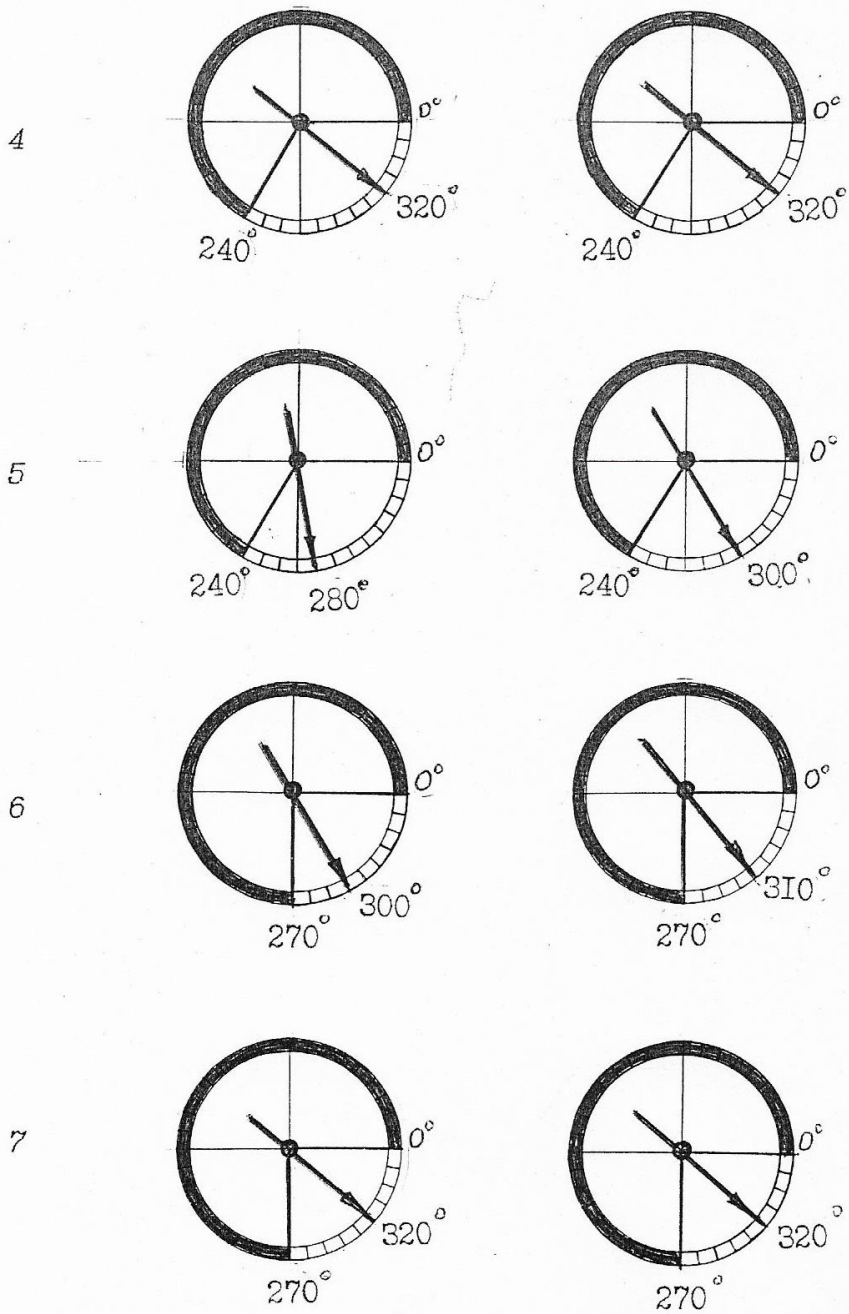

Задание 16. Прodelайте этот опыт над собой и своими близкими.

Объект : Дата 1 : Дата 2

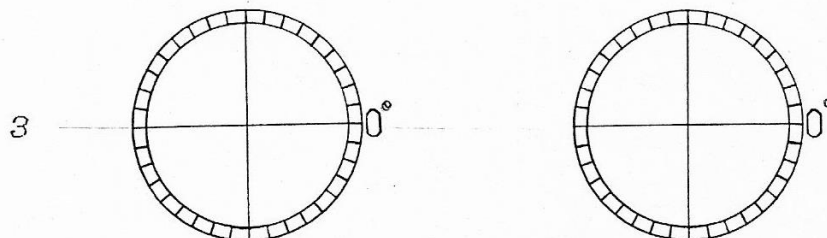
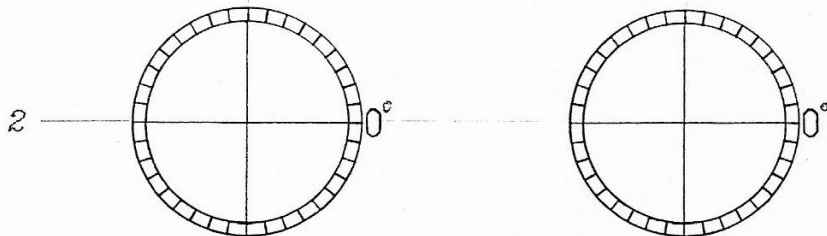
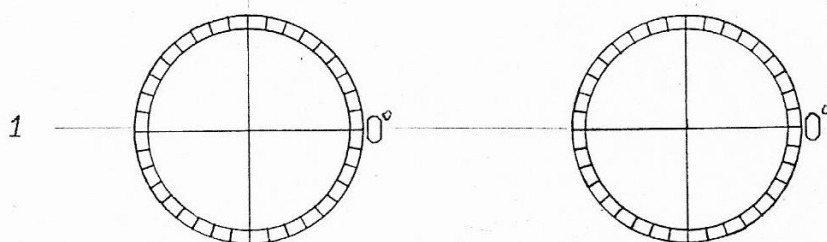

Опыт 17
10.04. 96.

КОСМИЧЕСКИЕ ВЕСЫ (Весы Беспредельности)

Духовное развитие должно неизбежно раскрыть глаза человеку на те страшные заблуждения, которые лежат в корне зла.

Недопустимы рассуждения о более сильном или более слабом начале, ибо такие рассуждения ведут к несоизмеримости.

Равновесие Космическое не держится на более сильном и слабом начале. Именно, это человеческое разделение привело Космические Весы к такому состоянию.

И лишь искупление человечеством нарушенного закона даст новое строительство; ибо можно делить человечество лишь по заложенному потенциалу. Часто человек даже не понимает, что утвердило на Земле равновесие. Законы Космические должны быть рассмотрены, как вещи Веления. Потому человечество должно научиться приравнивать малое к великому. В Переустройстве Мира самой важной заботой будет установление космических законов, именно, в Космическом Велении, но не в земном. (Мир Огненный, ч. 3 – 346).

«Мир стоит сейчас перед ликом кризиса, после которого последует его духовное перерождение, вернее, новое рождение...»

Шесть стадий, шесть ступеней ведут к этому моменту:

- 1. Первый период Знамений: конец Великой войны.*
- 2. Второй период знамений: политические и экономические крахи интернациональной психологии*
- 3. Первый период катаклизм (краткий) – небывалое потрясение во всём мире.*
- 4. Второй период катаклизм (краткий) – выступление на арену небесных сил.*
- 5. Первый период устройства – Светлое воцарение Небесного Императора над Миром – государственный строй, отмеченный монизмом религиозного культа и государственных дел. Это будет гегемония Света над миром, излучаемого Небесным Императором при существовании в неприкосновенном виде институтов власти, которые будут в наличии к тому времени. Это светлое царение будет выражаться особым термином...*
- 6. Второй период устройства – появление боговдохновенных правителей, представителей науки, техники и т. д.*

Самое существование нашей планеты взвешивается на Космических Весах, и лишь само человечество может положить решающий вес на ту или иную чашу. Переустройство мира идёт, и мы должны твердо сказать себе — решаем ли мы идти с Космическим Магнитом или же осуждаем себя на переработку со всем остальным космическим отбросом. (Из записей Е.И. Рерих, 1935 г.)

Шкала Космических Весов

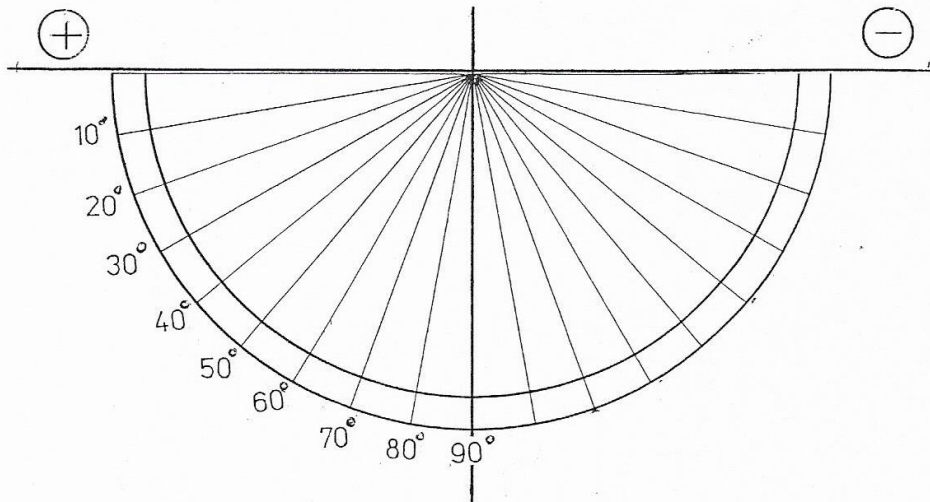

Космические Весы человека

1-ый член семьи (56 лет)

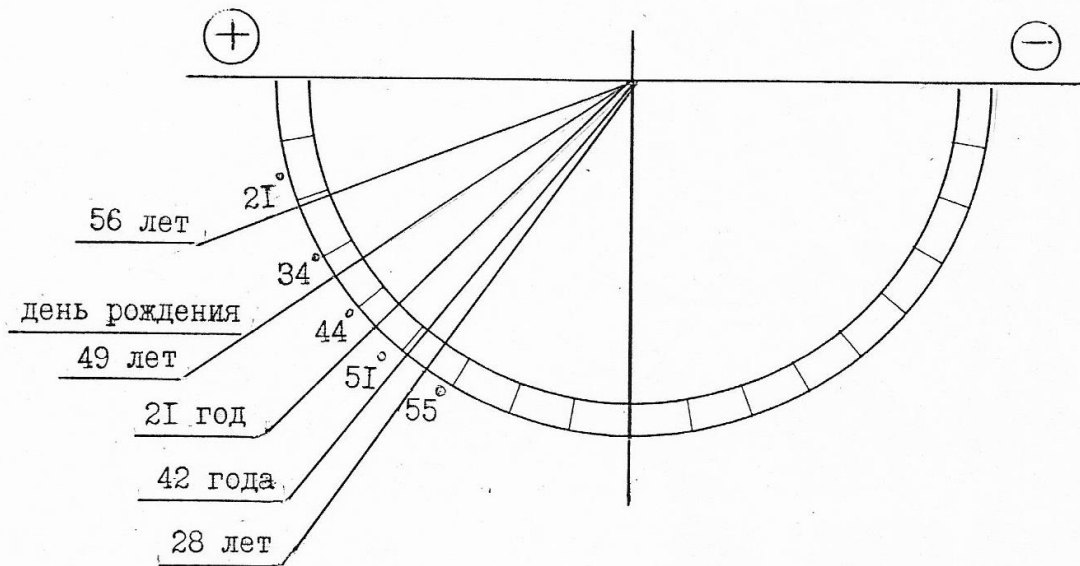

/ продолжение /

2-ой член семьи (64 года)

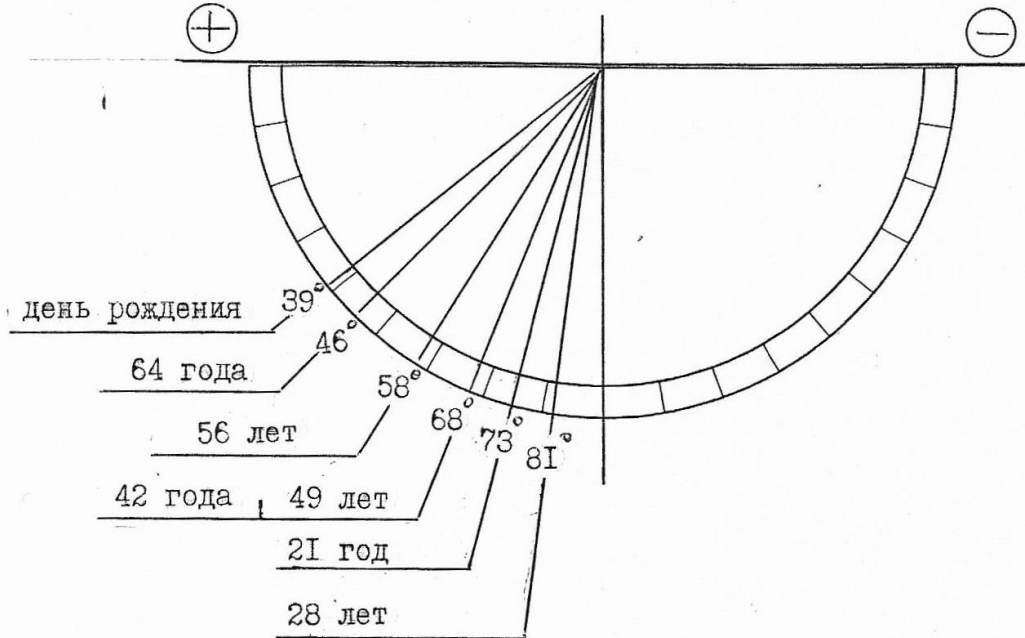

3-ий член семьи (32 года)

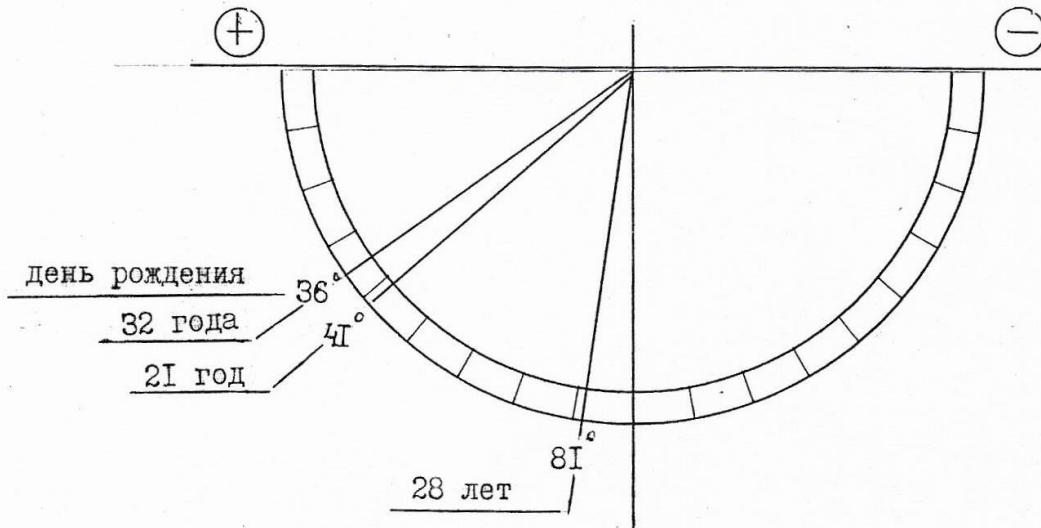

/ продолжение /

4-ый член семьи (26 лет)

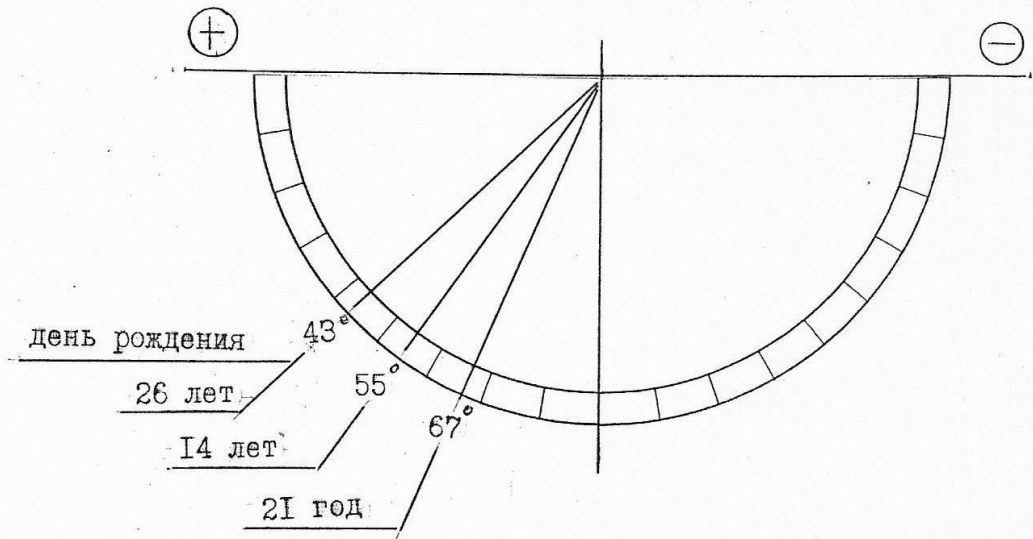

5-ый член семьи (8 лет)

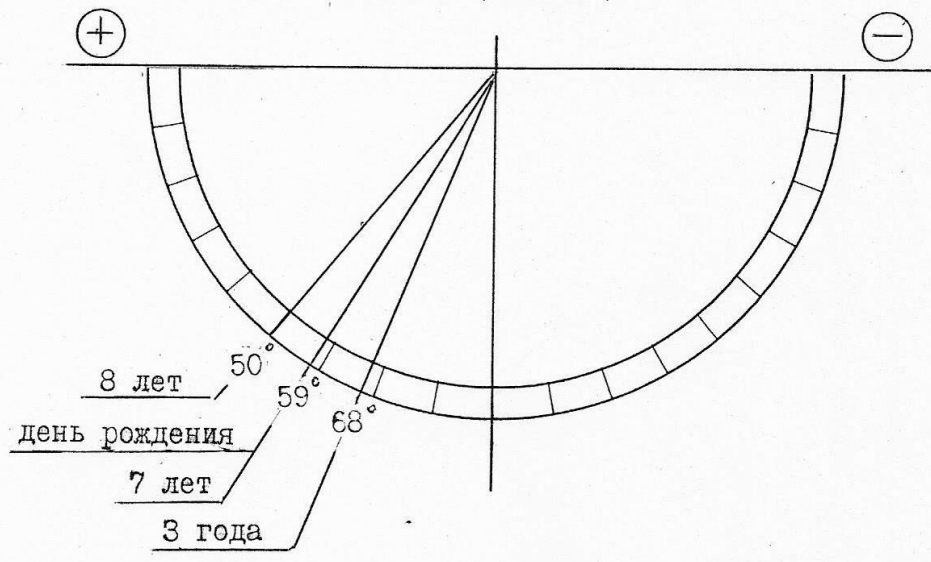

/ продолжение /

6-ой член семьи (7 лет)

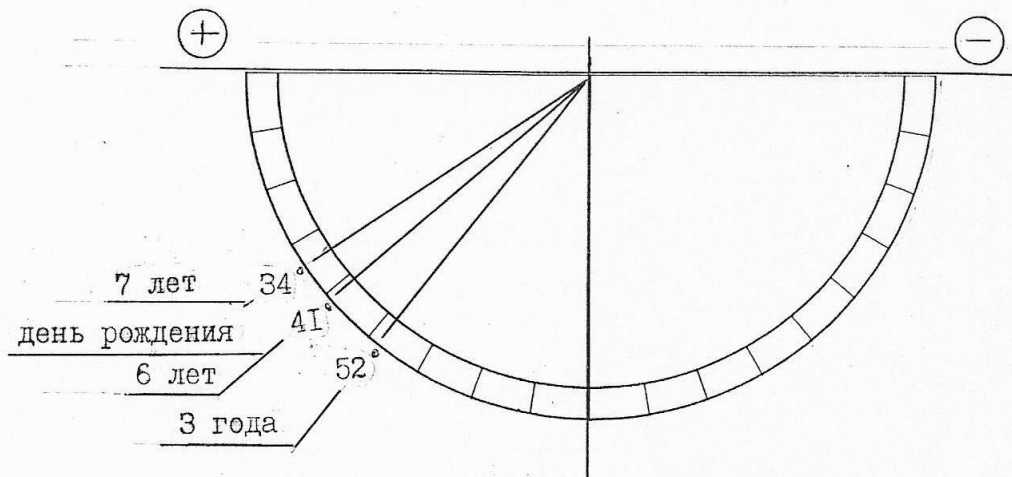

7-ой член семьи (4 года)

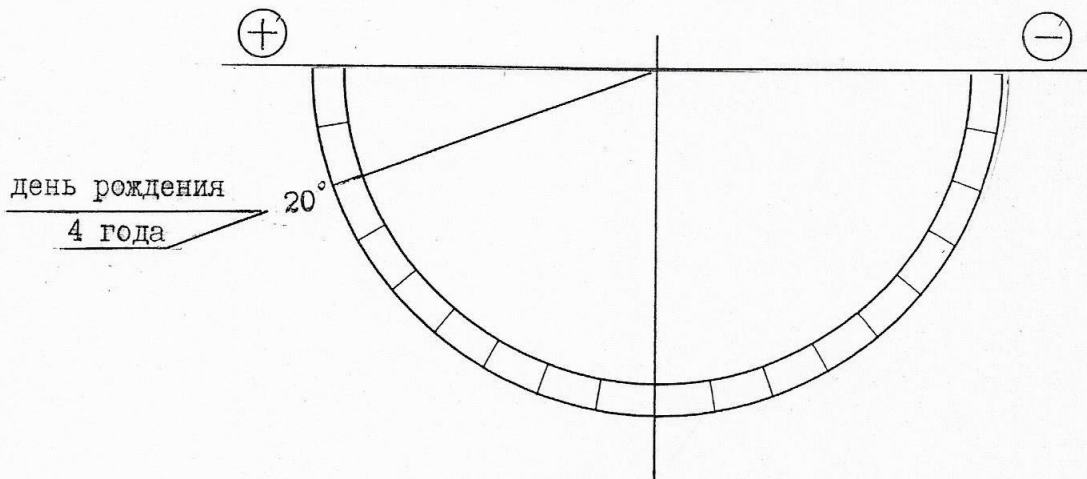

Задание 17. Прodelайте этот опыт над собой и своими близкими.

1

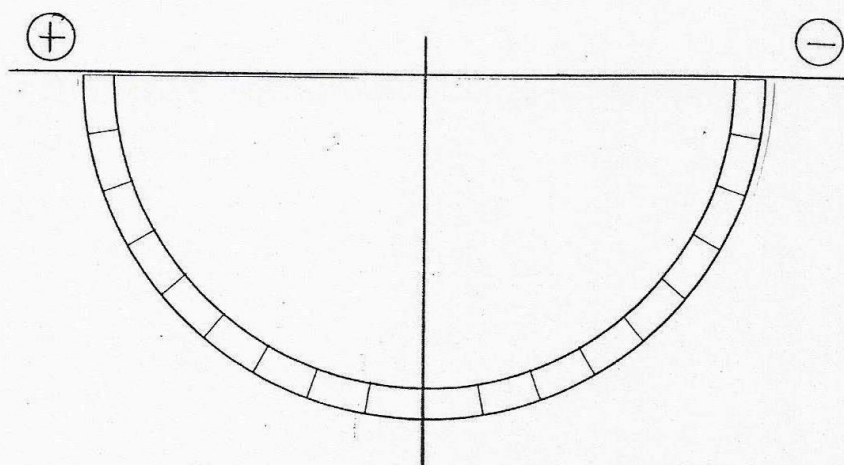

2

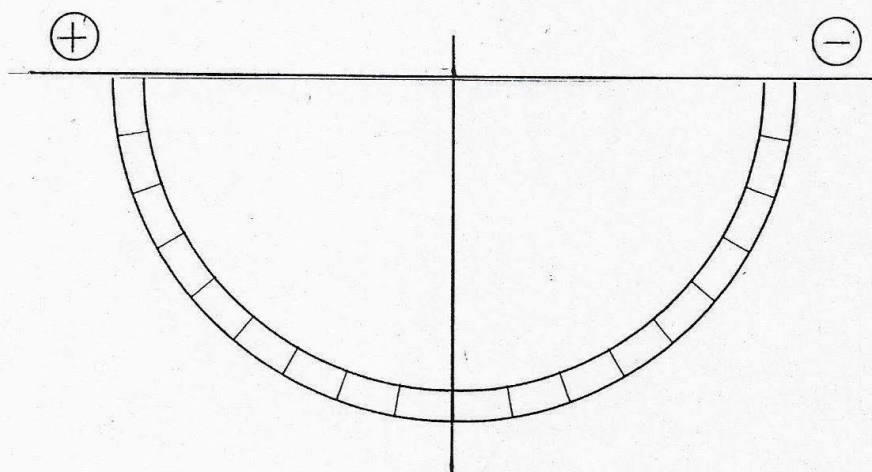

Опыт 18
1. 08. 95.
10.04. 96.

СИНТЕЗ

Синтетическое сознание – это достижение будущей расы, которая уже нарождается и отдельные представители которой уже обладают этим свойством.

Синтез – это двигатель науки и двигатель в области всякого познания. В основании Сокровенного Знания лежит синтез. Синтетическое мышление создаётся долгим опытом жизни, вернее, многих жизней. (Гр.А.Й., 1 - 26 янв.)

Синтез. Это понятие созвучно наступающей Эпохе Огня. *Требуется не бесконечное углубление специальных знаний и погружение в них, но именно обобщение в едином понимании основных достижений науки. Специальность остаётся как рабочая необходимость, но при условии гармонического слияния её с синтетическим пониманием жизни. Нельзя растить только один какой-либо мускул с забвением всех остальных и пренебрежением к ним. Знаете, к чему приводит ненормальное развитие органов.*

Гармония синтетическая – так назовём условия согласованного развития психических и интеллектуальных сил человека. Однобокое сознание быстро звереет и погружается в фанатизм, нетерпимость и жестокость, то есть деградирует. Синтетическое мышление освобождает человека от всех видов рабства у своей низшей триады. (Гр. А.Й., 7 - 142.)

«Синтез будет основой понимания сущности Эпохи Майтрейи.

Разбросанные члены Озириса будут собраны воедино. Всевозможные верования, секты, культы, научные теории, гипотезы и открытия, все системы, философии и мышления, все противоречивые учения, всё разделяющее и разъединяющее человечество будет осознано и понято как бесчисленные аспекты понимания вещи единой, цельной и нераздельной в единстве своем.

И увидят тогда, что не о чем спорить и не на чем разъединяться, так как Беспредельность окружающего человека мира объемлет и заключает в себе всё в виде единого, нераздельного Целого, и что все расхождения и противоречия происходят лишь от созерцания разных точек видимости этого великого, единого и необъятного мира». (Гр. А.Й. 1972 г. - 508).

«... Выразить просто всю сложность жизни можно лишь синтетически. ... «...Синтез означает объединение. Сознание космическое есть сознание синтетическое, когда беспредельность проявленной вселенной сливается в один единый мир в великом и вечном пространстве ныне и здесь, когда даже величие будущего утверждается ныне, сейчас в сознании нашем делами текущего дня, ибо ныне творится оно рукой и ногой человеческой». (Гр.А.Й. 1 - Янв. 26.)

Измерение окружности синтеза

Объект : Дата измерения

измерения :
: 01.08.95. : 10.04.96.

1 : 2 : 3

1

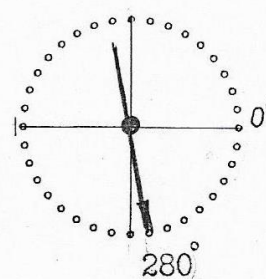
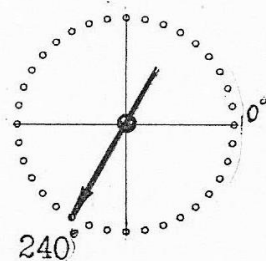

2

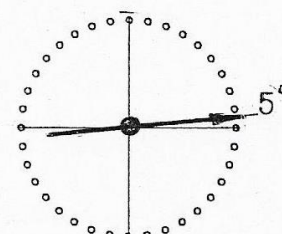
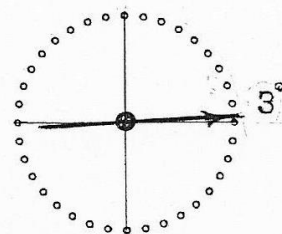

3

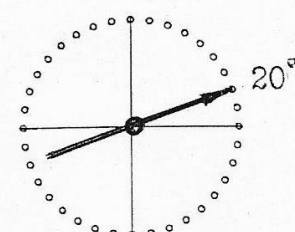
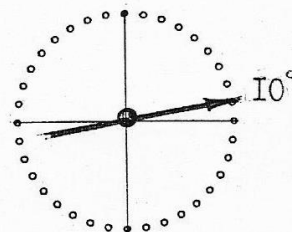

1 : 2 : 3

4

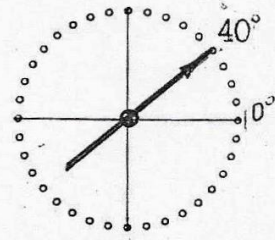
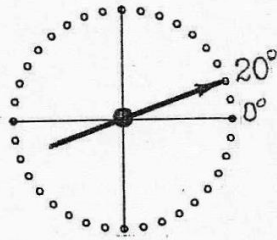

5

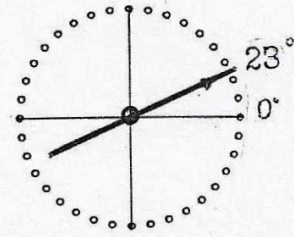
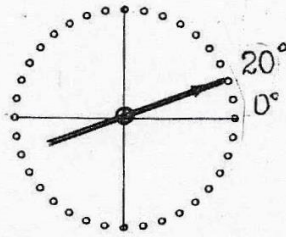

6

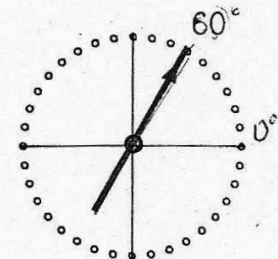
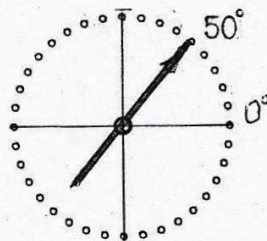

7

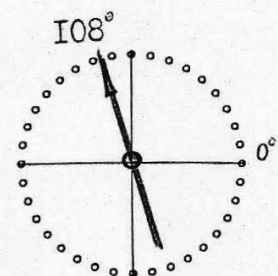
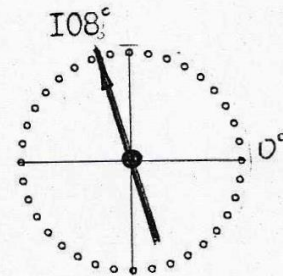

Задание 18. Прodelайте этот опыт над собой и своими близкими.

Объект : Дата 1 : Дата 2

1

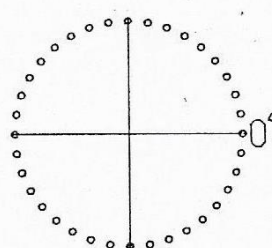
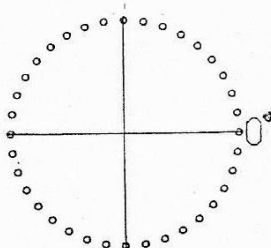

2

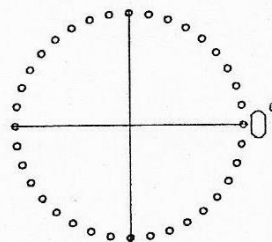
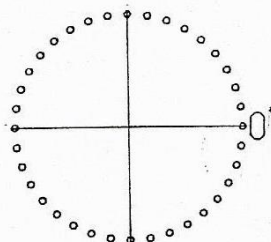

3

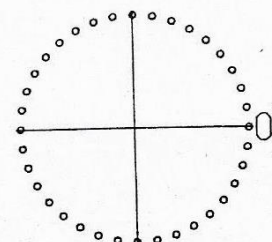
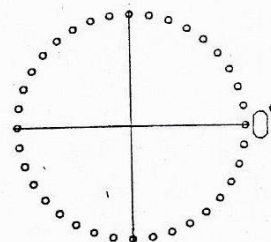

Опыт 19
1. 08. 95.
15.04. 96.

ОГНЕСЕРДИЕ

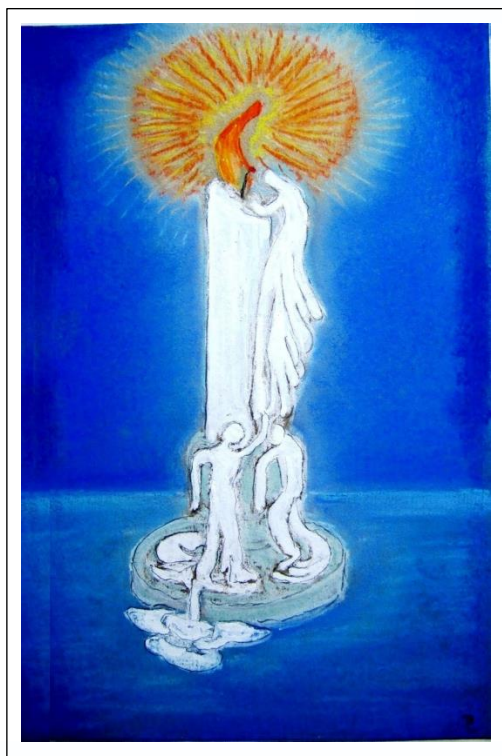

Огненное восхождение.

«После дневных трудов сойдёмся на беседе о Сердце. Оно поведёт нас через земные области к Тонкому Миру, чтобы приблизить к сфере Огня.»





Видеть глазами сердца; слышать гул миров ушами сердца; прозревать будущее пониманием сердца; помнить прошлые накопления сердцем; так можно стремительно идти путём восхождения».

Творчество обнимает огненный потенциал и насыщается сокровенным огнём сердца. Потому на пути к Иерархии, но пути к Великому Служению, на пути Служения синтез есть единый светлый путь сердца. Как изучать явленные лучи, если нет пламени, утверждённого в сердце? Творчество высшее насыщается этим законом. Так каждое завершение, каждое объединение, каждое великое космическое единение совершается пламенем сердца. Чем можем заложить основание великих ступеней? Истинно, лишь сердцем. Так дуги сознания сливаются в пламени сердца.

Так мы запомним о прекрасном притяжении магнита сердца, который соединяет все явления. *Истинно, серебряная нить соединения Учителя с Учеником есть великий магнит сердца. Объединение Учителя с учеником утверждает сущность всех эволюций.* (Сердце, 1)

Многие состояния сердца отмечались народной наблюдательностью от мягкосердия до жестокосердия, но редко отмечалось огнесердие. Между тем, именно это качество может занимать и привлекать наше внимание. Трудно не утрашиться перед чёрным собранием, но никто не осилит огненное сердце. Пусть выдумывают разные угрозы, но один столб света опрокинет всю тьму. (Сердце, 183)

Шкала измерения состояния сердца

- Условные обозначения:
-  - сектор жесткосердия,
 -  - сектор мягкосердия,
 -  - сектор огнесердия,
 -  - переходное состояние

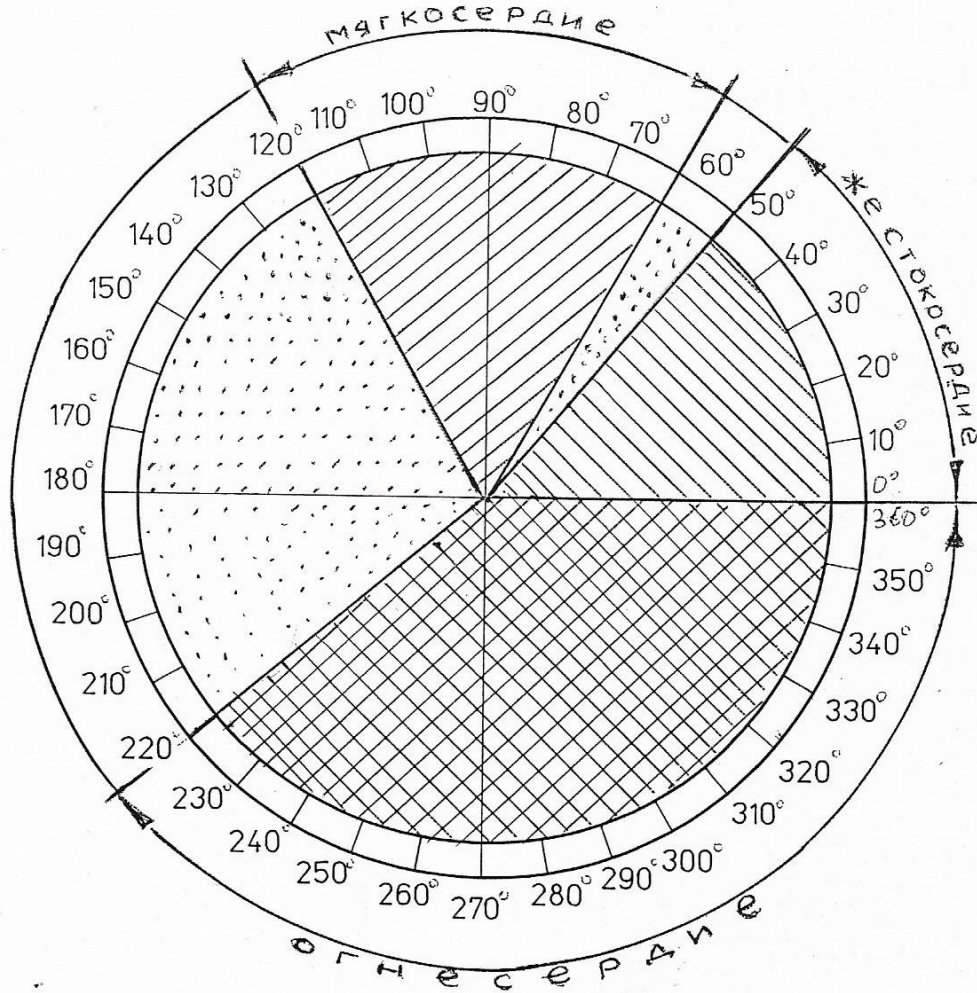

Измерение состояния сердца

Объект : Дата измерения

измерения : -----
: 01.08.95 : 15.04.96.

1 : 2 : 3

1

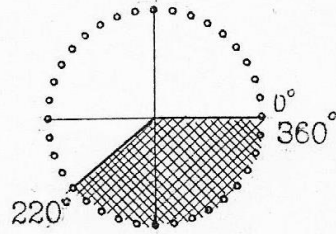
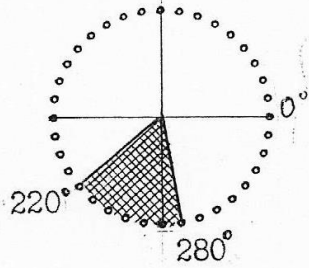

2

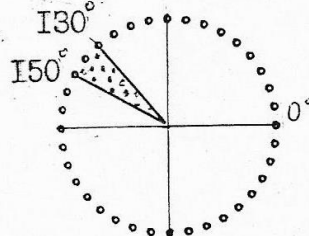
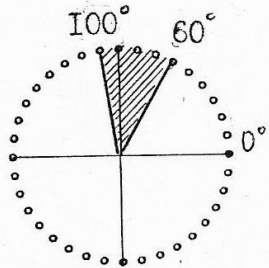

3

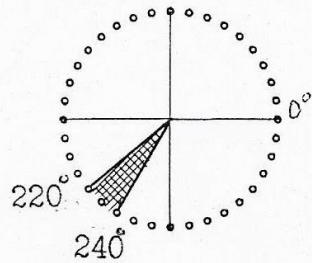
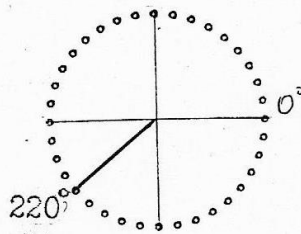

1 : 2 : 3

4

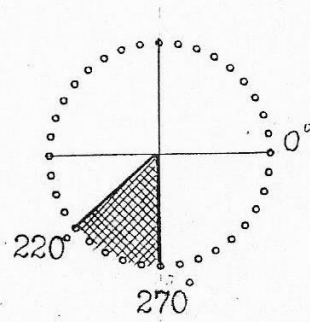
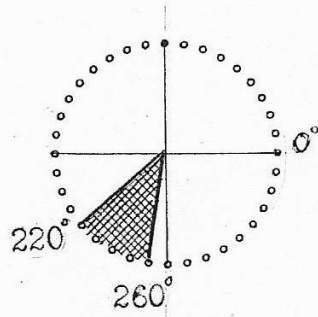

5

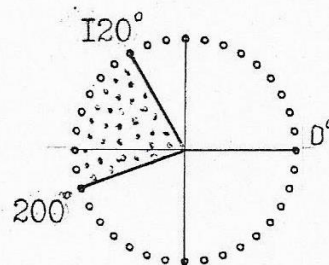
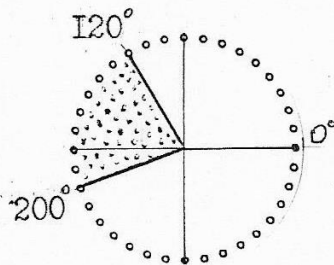

6

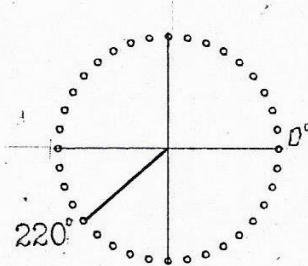
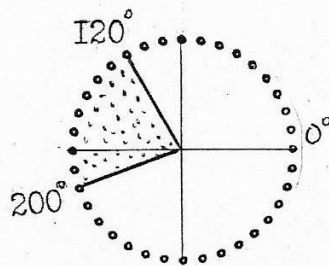

7

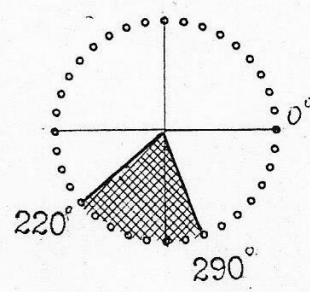
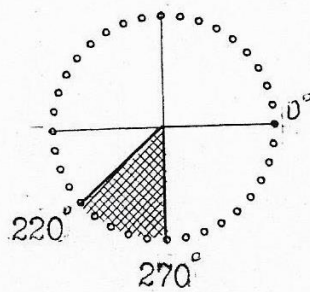

Задание 19. Прodelайте этот опыт над собой и своими близкими.

Объект : Дата 1 : Дата 2

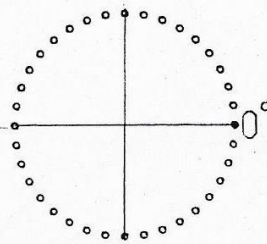
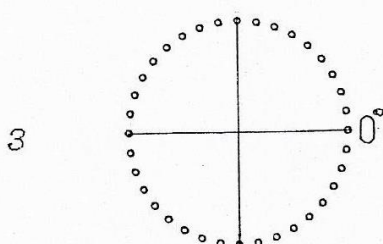
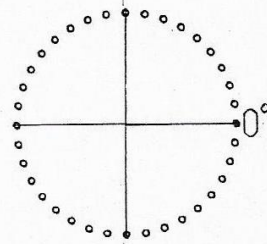
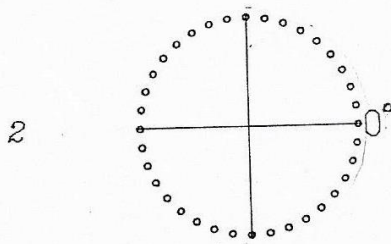
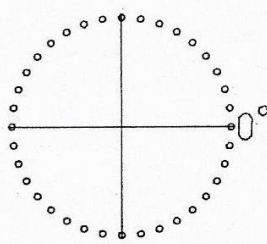
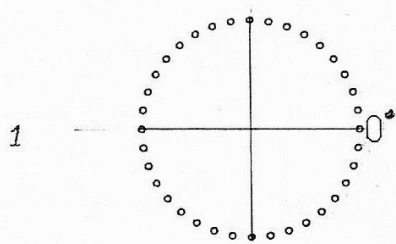

Опыт 20
1. 05. 95.
1.05. 96.

СТЕПЕНИ ПОЗНАВАНИЯ

«Друзья, если хотите приблизиться к Нам, изберите Учителя на Земле и передайте ему руководство. Он скажет ко времени, когда ключ готов повернуться во вратах. Все имейте Учителя на Земле». (Знаки А.Й. – 103)

Степени познания: встревоженный, озирающийся, стучащийся, внемлющий, припоминающий, претворяющий, меченосец, мощный, лампада пустыни, пустынный лев, сотрудник начал, создатель. Каждая степень делится на три подстепени. Порядок должен быть проходим постепенно. Устремлённый может скоро овладеть, но отступник низвергает себя. (Знаки А.Й. – 107).

«Нужно знать, что состояние открытых центров приносит качество погашения окружающего несовершенства. Не только развитие чувствительности, но принесение своих сил для улучшения окружающего. Так можно заметить, что уявление сил как бы поглощается пространством. Эта степень открытия центров называется лампадой пустыни. После она заменяется степенью пустынного льва». (Знаки А.Й. – 86).

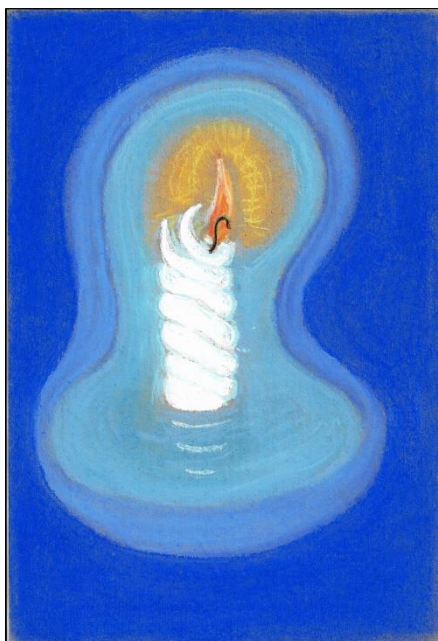

Язык Огня: «Лампада пустыни» (слева)

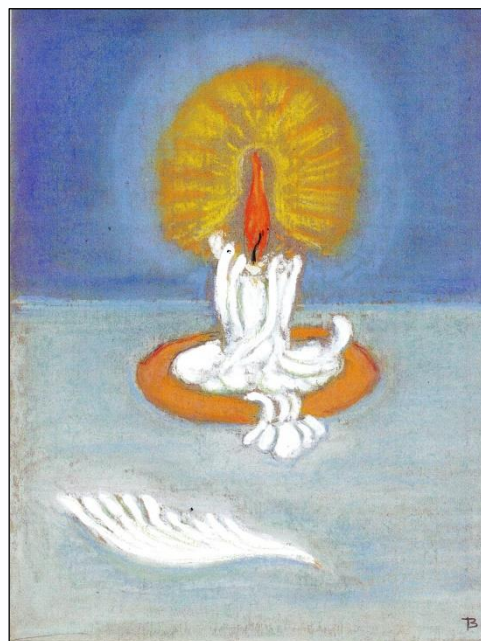

«Пустынный лев» (справа)

«Степень пустынного льва особенно осуществляет мысли, потому надо быть особенно осторожным. Степень пустынного льва не знает обид. Кто же может обидеть? Великое сердце может вместить это.

Радость легко достижима, если каждый момент ощущаете преданность Нам. Удовлетворение доступно ученикам, тучи - любящим и понимающим, как солнце может жечь без туч. Учитель может действовать только, где его рука не стеснена». (Знаки А.Й. – 110).

Шкала измерения степени познания

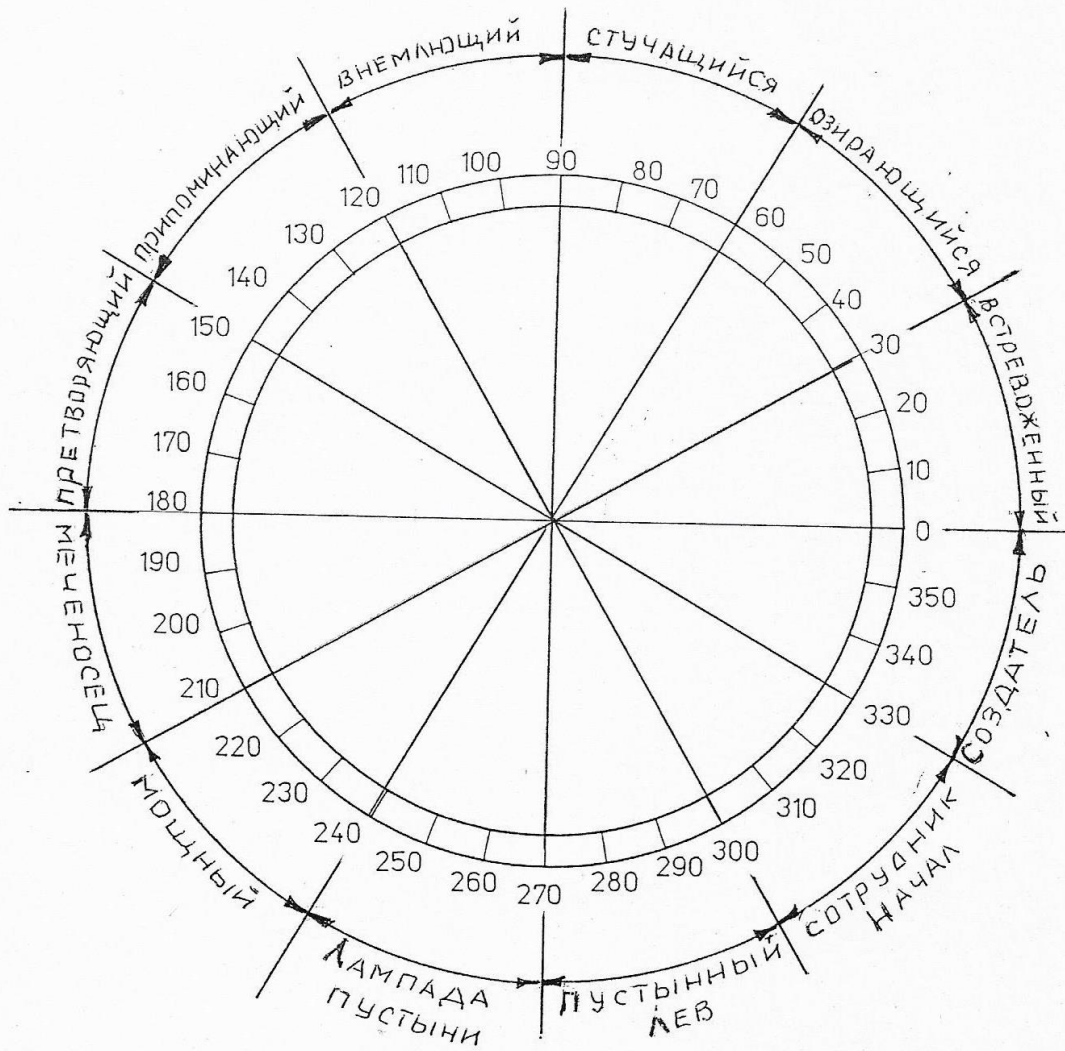

Измерение степени познания

Объект : Дата измерения

измерения:

: 01.05.95. : 01.05.96.

1 : 2 : 3

1

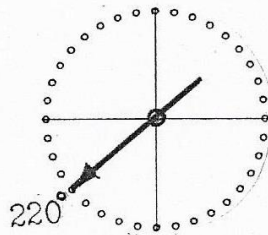

" Мощный "

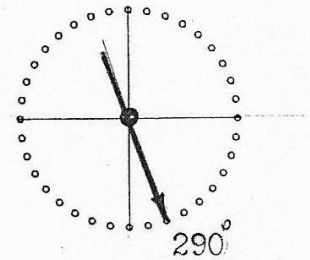

" Пустынный лев "

2

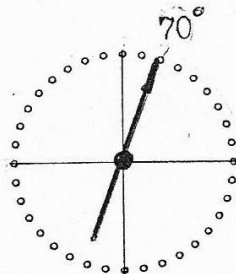

" Стучащийся "

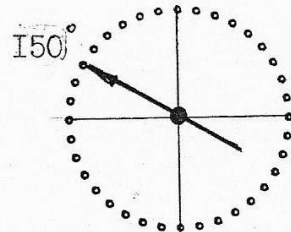

" Припоминающий "

3

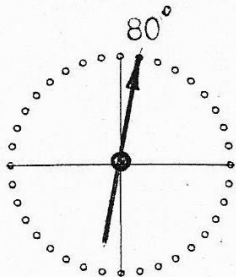

" Стучащийся "

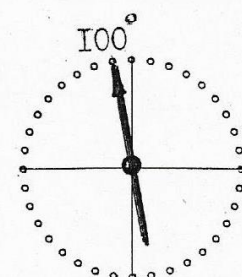

" Внемлющий "

1 : 2 : 3

4

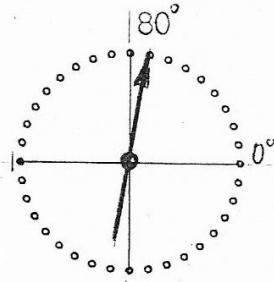

" Стучащийся "

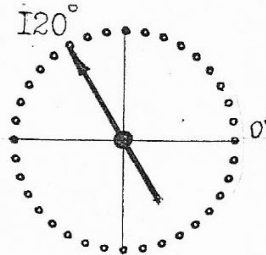

" Внемяющий "

5

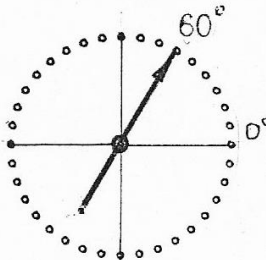
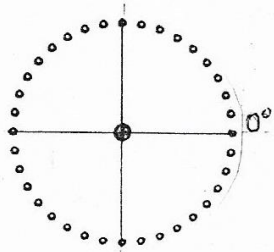

" Озирающийся "

6

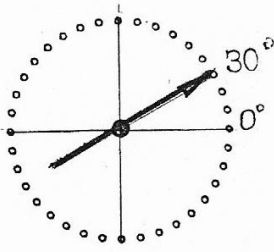

" Встрепоженный "

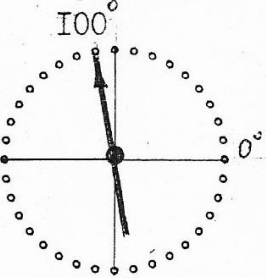

" Внемяющий "

7

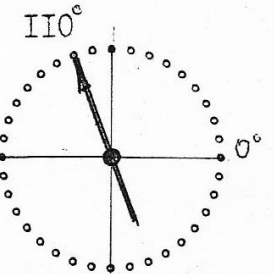

" Внемяющий "

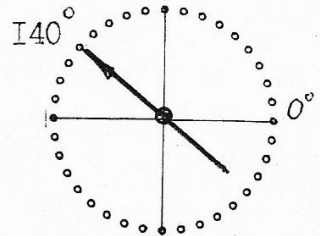

" Припоминающий "

Задание 20. Прodelайте этот опыт над собой и своими близкими.

Объект : Дата 1 : Дата 2

1

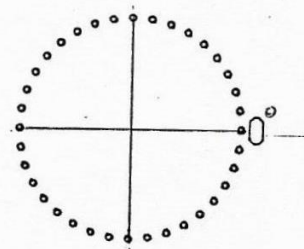
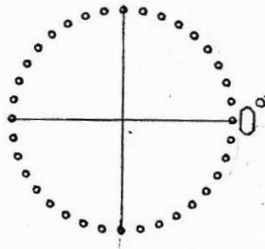

2

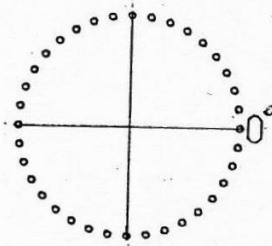
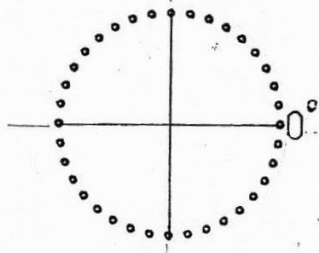

3

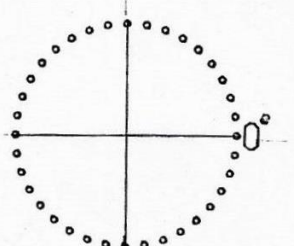
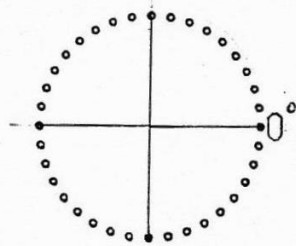

Опыт 21
18.04. 96.

СОПРИКОСНОВЕНИЕ АУР

460. (Авг. 2). Ауры при соприкосновении всегда реагируют взаимно - омрачаются или осветляются, теряют уровень своей жизнеспособности или, наоборот, усиливаются. Усиление может быть обоюдным, это происходит при согласованности. Чаще бывает, что более высокая, сильная, светлая аура отдает свои силы более слабой. Вампиричных людей очень много, они поглощают чужую энергию, как губка воду. Они опустошают сокровищницу, если от них не оборониться. Медиумистичные натуры часто бывают настоящими вампирами. Вампиризм и ученичество несовместимы. Когда человек, склонный к медиумистичности, находится около, его еще можно как-то оберечь. Но когда вдалеке, предоставленный своим силам, - разница в излучениях и подверженность недобрым влияниям делают контакт очень отягощающим.

Гр. А.Й.432. (М. А. Й.). При близком соприкосновении с другой аурой неизбежна утечка психической энергии, если огненный потенциал неодинаков. Трата психической энергии всегда сопровождает духовное даяние. Надо только следить за тем, чтобы выдача не была чрезмерной. Озноб и усталость - весьма характерные признаки чрезмерной отдачи. Не следует допускать себя до такого состояния, ибо вред покрывает полезность.

Измерение излучений аур при соприкосновении /18.04.96./

Объекты : Секторы излучений аур : Совместимость аур
 измерения:-----: при соприкосновении
 : 1-го объекта : 2-го объекта :

1 : 2 : 3 : 4

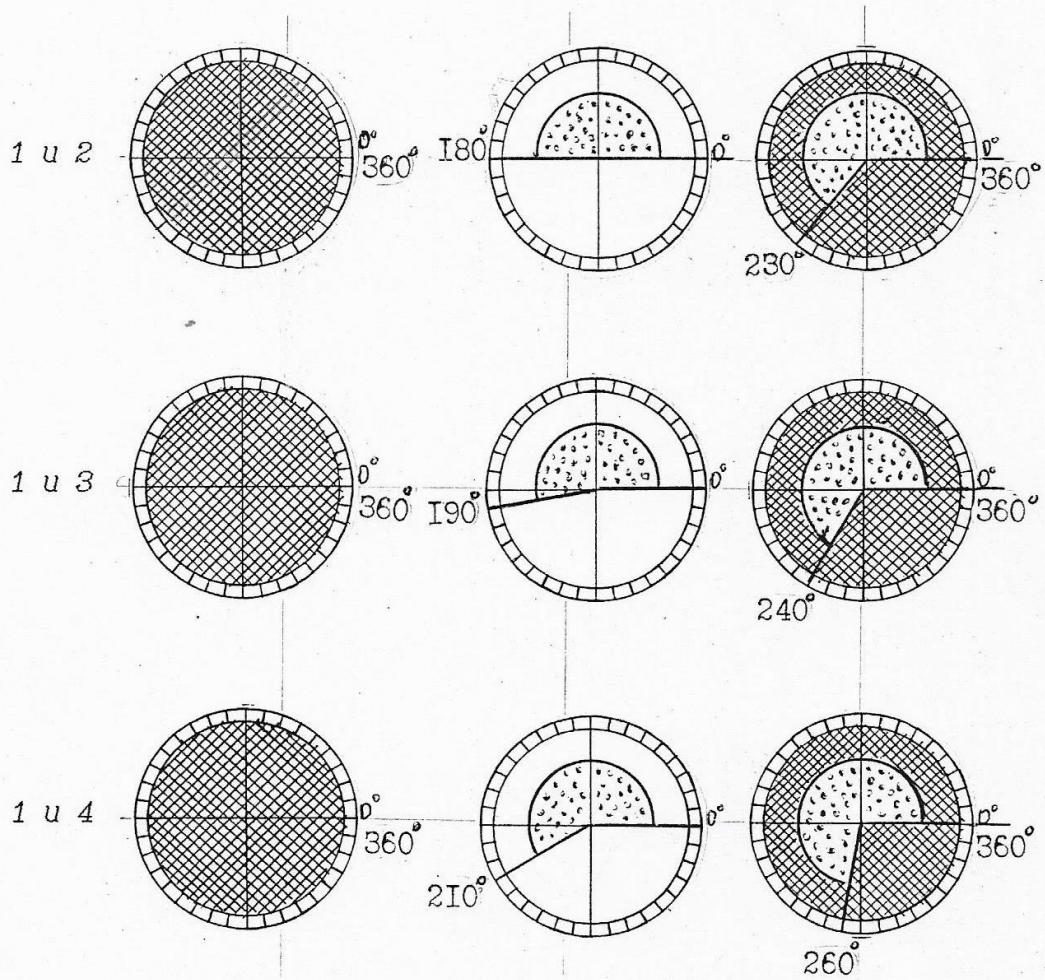

/ продолжение /

1 : 2 : 3 : 4

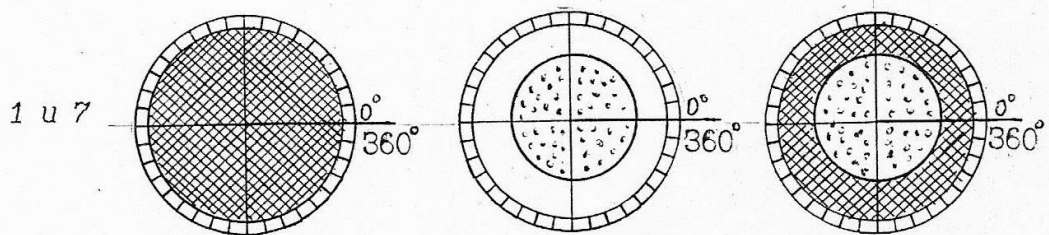
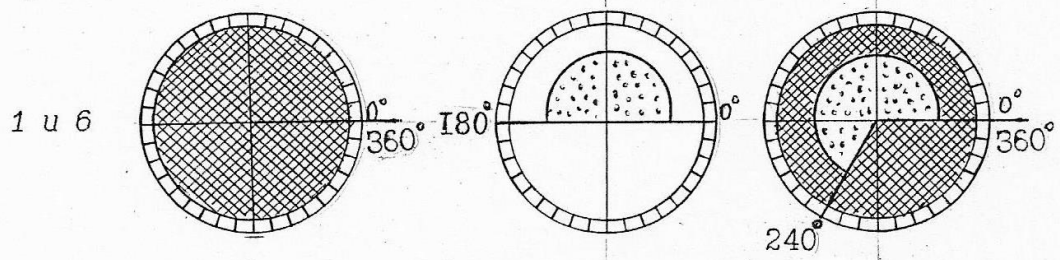
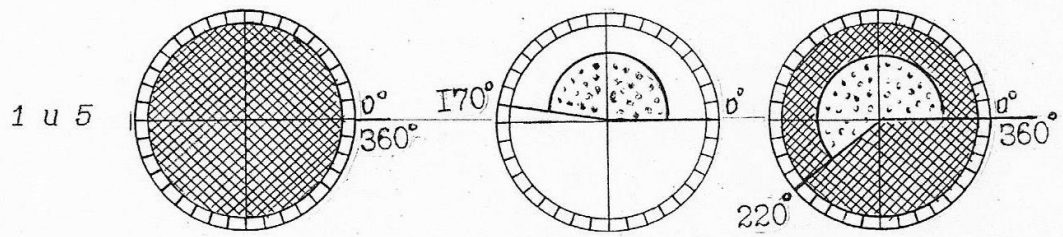

Задание 21. Прodelайте опыт над собой и своими близкими.

Объект : Секторы излучений аур : Совместимость аур
измерения: 1-го объекта : 2-го объекта : при соприкосновении

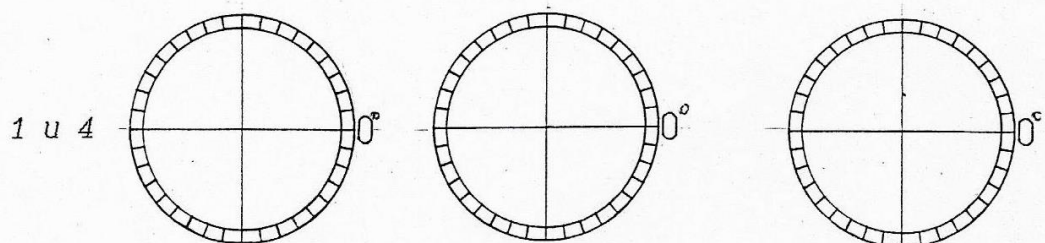
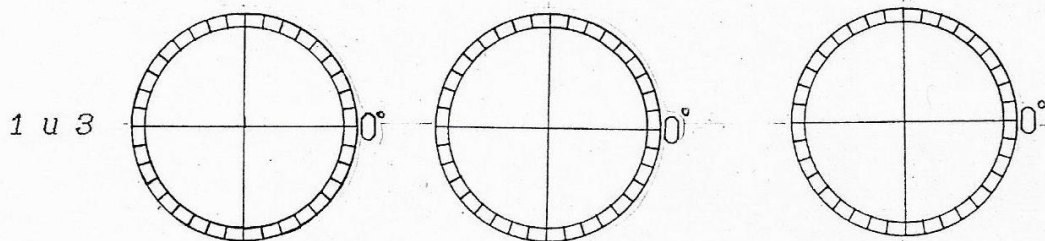
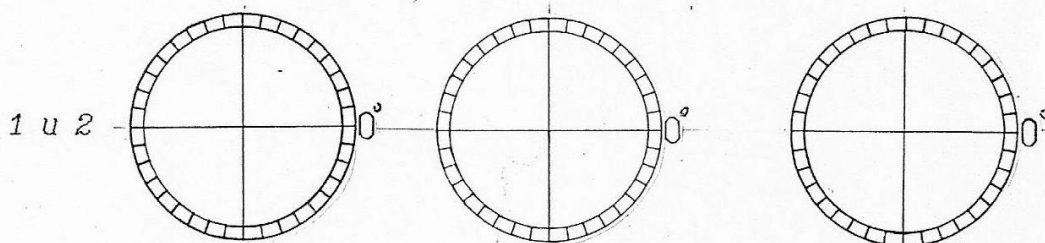

Список использованной литературы:

1. "Агни Йога", 3 тома. Рериховский центр духовной культуры г. Самары и Тольятинское городское общество Рерихов. Самара, 1993 г.
2. "Письма Махатм". Рериховский центр духовной культуры г. Самары, Российское Теософское Общество. Самара, 1933 г.
3. "Письма Елены Рерих", 3 тома. Новосибирск, 1992 г.
4. "Грани Агни Йоги", 8 томов. Новосибирск, 1993 г.
5. А.Клизовский, "Основы миропонимания новой эпохи", 3 тома. Рига, "Виета", 1991 г.
6. "Тайная Доктрина", синтез науки, религии и философии Е.П. Блаватской. Рига, 1991 г.
7. "Живое Знание". Москва, 1996 г.

Экз. 1

